

Referat af bestyrelsesmøde gårdlauget Kertemindegården – 11. december 2019

Tilstede:

- AB Kertemindegade 1/Vordingborggade 3, v/ Berle Sodborg.
- EF Østerbrogade 152, v/ Jesper Lützhøft (suppleant).
- AB Østerbrogade 148 / Vordingborggade 1, v/ Lotte Petersen.
- AB Kertemindegade 3- 11 og Strandboulevarden 149, v/ Benny Johansen.
- AB Østerbrogade 150, v/ Maj-Lill Skov.
- AB Østerbrogade 154, v/ Pernille Jensen.
- EF Østerbrogade 156, / Strandboulevarden 151, v/ Kennet Frits Hansen (suppleant).

Fraværende:

- Ingen.

Tidsrum: 18.30 – 20.50 (Mødet afholdt på Madklubben, Østerbro)

01. Siden sidst (30. oktober 2019):

- a) AB ØBRO 150 - Isolering af gavl / Nyt overdække af affald/gult område.
- b) Belysning - Lampe i gården virker ikke.
- c) Lys i gården afbrudt / EL-skab brudt op.
- d) AB Østerbrogade 154 - Kommende renovering afløbsinstallation og vandinstallation.
- e) AB Østerbrogade 154 - Ønsker opsætning af tag / overdækning af parkerede cykler.
- f) Beplantning - beskæring af træ ved tørreplads Strandboulevarden 149.
- g) Rødt område - Stolper ved bagtrapper.

NYT:

02. Julens affald (papir, beboernes egne juletræer mv).
03. Affaldskalender er opdateret.
04. Affald – Meddelelser fra KBH Kommune v/ NEM-affald.
05. Vagter for: Lys (El) og affald (container + skraldesug).
06. Mødedatoer (Opdatering).
07. Evt.:
 - Ansvarsområder for bestyrelse.

Ad 1) - Siden sidst:

a) AB ØBRO 150 - Isolering af gavl / Nyt overdække af affald/gult område:

21/08/2019: Det er aftalt med Michael "Håndværkerservice", Køge – at han kommer og beser/med forslag til alternativ overdækning, tirsdag den 27/8, mellem 14-14.30. Berle er kontaktperson. Vedr. forlængelse af brædder på væg der er isoleret, kontakter den respektive forening selv ovenstående håndværker, der skal opsættes ca. 4 meter (1 meter fra altan). Kontaktperson fra Maj-Lil. Gårdlauget forestår udgiften. Afventer.

30/10/2019: Maj-Lill oplyser, at foreningens bestyrelse har drøftet en alternativ løsning, hvor man bygger en "tunnel", så containerne bliver fuldt ud overdækket.

Bestyrelsen:

Maj-Lill undersøger pris for alternativ løsning med fuld overdækning. Derudover skal opsætningen iværksættes med det samme vedr. 2x træbjælker á ca. 3 meter på muren (uden for overdækket), hvor der er påsat isolering på murværk. Dette er for at beskytte muren mod containerne. Afventer Maj-Lill.

Berle oplyser at vi den 01/09/2019 har modtaget tilbud på overdækning efter at Michael Mikkelsen v/ M-HS har beset området. Tilbuddet er et nyt overdækket tag som er ens hele vejen hen inkl. de nye ca. 3 meter (i alt 11 meter). Nuværende trækonstruktion af tag holder muligvis kun 6-8 år mere, og så skal det alligevel skiftes. Det ser ikke pænt ud såfremt at nuværende løsning forlænges, samt at det i længden ikke er en holdbar løsning. Nedenstående tilbud er en jernkonstruktion som holder i mange år. Tilbud er:

Overdækning model Spire 11000mm x 1500mm.

Støbes på 4 søjler

Beskrivelse:

✓. Carporten er med lige spær med hældning i galvaniseret stål med opbevaringsrum.

✓. Carporten er galvaniseret i henhold til DS/EN ISO1461. Ved DOT i Fasteholdt.

✓. Tag udføres i 16 mm 5 polycarbonat (termo) 10 års garanti.

✓. Valg fri farve på tagplader; klar opal eller bronze.

✓. Spær 50x80x3 mm, max spær afstand 1050mm.

✓. Søjler 90 x 90mm.

✓. Integreret tagrende på en side af overdækningen.

✓. Nedløb på en side af overdækningen der føres til terræn.

Pris: Overdækning er 6.300kr inkl. moms.

Montage prisen er 63.000kr inkl. moms.

Total pris inkl. moms er 69.300kr.

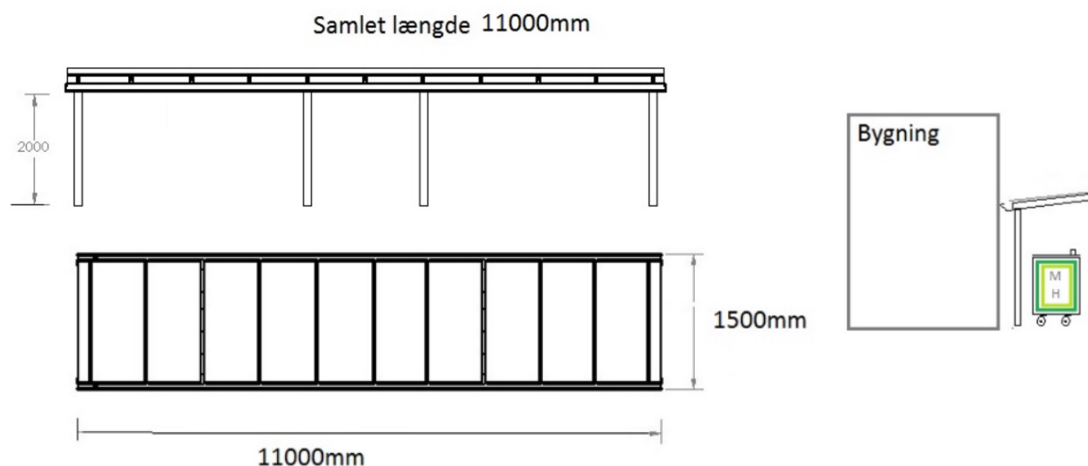

Bestyrelsen:

Afviser tilbuddet fra Michael, grundet at prisen er højere end budgetteret. Bestyrelsen afviser ikke at dette kunne være løsningen på sigt om nogle år. Berle informerer Michael.

Opfølgning – 11/12/2019: Der er ikke kommet tilbagemelding fra foreningens bestyrelsen (Henrik). Afventer Maj-Lill vedr. igangsættelse af 2x træbjælker á ca. 3 meter på muren (uden for overdækket), hvor der er påsat isolering på murværk, samt pris på alternativ løsning, hvor man bygger en "tunnel", så containerne bliver fuldt ud overdækket. Afventer

b) Belysning - Lampe i gården virker ikke:

Akrobaterne v/ Asger oplyser den 30-10-2018, at der er 2 lamper i gården der ikke virker. Dog har de fået den ene lampe som er placeret tættest på Vordingborggade, til at virke igen (?)

Lampe som er placeret over kældertrappe mod Østerbrogade 154 virker ikke.

28/11/2018: Lotte kontakter Gårdlaugets elektriker for udbedring.

23/01/2019: Afventer.

20/03/2019: Jim fra Chr-Andersen kommer på inspektion d. 21/3 og afgiver tilbud.

Afventer.

Opfølgning – 22/05/2019: Jim fra Chr-Andersen har oplyst, lampe i kældernedgang i Østerbrogade 154 mangler strøm - og er ikke koblet på gårdlauget lys anlæg. Pernille undersøger behovet for at der reelt er behov for lys i lampen. Lotte spørger Jim om pris for at få lampen tilknyttet gårdlauget. Afventer.

Opfølgning – 21/08/2019: Foreningen v/ Pernille oplyser at der ikke er behov for lampen. Lotte undersøger pris med Jim. Afventer.

Opfølgning – 30/10/2019: Jim har været forbi og vil komme med pris. Planen er at bore hul i væggen ind til køkkentrappen for at koble på lampen udenfor døren ved køkkentrappen vil venstre for kældergangen. Pernille vender tilbage om det er ok der bores hul. Afventer.

Opfølgning – 11/12/2019: Der er indhentet tilbud fra Jim på 7.375 kr. inkl. moms for tilkobling af den éne lampe. Bestyrelsen har drøftet tilbuddet og vælger ikke at iværksætte tilkoblingen p.t. da der ikke er noget yderligere behov for lys til nedgangen til erhvervslejemålets kælderrum. Bestyrelsen vil hellere iværksætte tiltag for vedligeholdelse af gårdens øvrige etableringer/problemer p.t. Bestyrelsen er villige til at genoverveje beslutningen, såfremt der senere tilkendegives et behov for tilkoblingen af lampen fra et f.eks. nyt erhvervslejemål. Afsluttet.



c) Lys i gården afbrudt / EL-skab brudt op:

Onsdag den 28/8/2019 konstateres det om aftenen at der pludselig ikke er lys i gården. Kontrol samme aften: Lyset var slået fra, men der var, og er, stadig strøm på skraldesuget. Derudover - låsen til el-skabet er blevet tvunget op, så nu gælder der igen, at så længe man har en skruetrækker eller en anden vilkårlig hård genstand fx en nøgle, så kan man lirke el-skabet op via det efterhånden næsten nedslidte ekstra hængsel (i mangel på bedre ord) nederst på lågen. Efterfølgende har lyset flere gange været afbrudt i perioder, ca. 4-5 gange.



Opfølgning – 30/10/2019: Berle prøver at finde en løsning til skabet og må købe en ny lås (op til 1.000 kr.). Sag fortsætter.

Opfølgning – 11/12/2019: Berle har - uden udgift - anskaffet 2 stk. metal-stænger som skal tilskæres og påmonteres låsen. Ifm. udskiftning gik låsen istykker. Berle kigger forbi låsesmed. Afventer.

d) AB Østerbrogade 154 - Kommende renovering afløbsinstallation og vandinstallation:

Pernille oplyser at der i deres forening kommer renovering af afløbsinstallation og vandinstallation / toiletvogn mm. i rødt område. Foregår i perioden: 14. oktober – 14 december 2019 og der står en toilet /badevogn i rødt område, tæt på deres ejendom (eget nærmiljø). Byggeplads og materialer vil være placeret ud til Østerbrogade tæt på deres ejendom.

Opfølgning – 30/10/2019: Pernille oplyser, at ovenstående periode/dato endnu ikke er afklaret, da de endnu ikke er gået i gang. Pernille meddeler bestyrelsen når de igangsætter, samt foreningen ved Benny hvis de skal, med kran, have løftet materialer ind i gården.

Yderligere: Følgende punkt om fliser er fra et tidligere emne "AB Østerbrogade 154 – Altaner" af 14/03/2018". Pernille oplyser at der er modtaget et prisoverslag på 1.000 kr. fra Køge Bugt for udbedring af skade på fliser ifm. deres etablering af altaner. Men i betragtning af, at der om kort tid skal renoveres afløbsinstallation og vandinstallation i ejendommen, så bliver dette punkt udskudt og afklaret til efter det nye projekt er færdiggjort, i tilfælde af nye skader på belægningen/fliser. Afventer Pernille.

Opfølgning – 11/12/2019: Afventer tilbud, derfor intet nyt. Punktet afventer.

e) AB Østerbrogade 154 - Ønsker opsætning af tag / overdækning af parkerede cykler:

Pernille oplyser, at Østerbrogade 154, ønsker opsætning af tag / overdækning af parkerede cykler i rødt område.

Opfølgning – 30/10/2019: Bestyrelsen oplyser at der med reference til Gårdlaugets Ordensregler, pkt. 6 står følgende skrevet: "6. Cykler/Motoriseret køretøj: Cykler skal så vidt muligt henstilles i

foreningernes egne (cykel) kældre eller på gaden. Henstilles cykler i gården skal de stilles i de opstillede stativer. Motoriseret køretøjer må ikke henstilles eller benyttes i gården".

Pernille undersøger om mulighed for anvendelse af foreningens egne cykel kælder. Sag fortsætter.

Opfølgning – 11/12/2019: Pernilles bestyrelse har undersøgt mulighed for egen kælder og det er ikke en mulighed. Bestyrelsen i Ø154 vil undersøge nye muligheder for alternative løsninger/opsætninger af tag og vende tilbage (går i tænke-boks). Punktet afsluttes.

f) Beplantning - beskæring af træ ved tørreplads Strandboulevarden 149:

Det står et stort træ, som er ved at vokse op over altaner i 2 niveauer.

Benny kontakter Køge Bugt for en pragmatisk og god løsning for beskæring eller fjernelse.

Sag fortsætter.

Opfølgning – 11/12/2019: Benny har den 11/11/2019 modtaget tilbud fra David Petersen, Køge Bugts Anlægsgartner: Fældning af vandgran, stub fjernes så der kan etableres græs. Inkl. Bortkørsel af affald og etablering af græs, pris kr. 3.000,00 ekskl. moms (kr. 3.750,00 inkl. moms).

Bestyrelsen godkender ovenstående tilbud. Benny kontakter Køge Bugt for igangsættelse. Afventer resultat.

g) Rødt område - Stolper ved bagtrapper:

Ved etablering af gården blev der etableret stolper i jorden i stedet for den decideret gelænder grundet æstetiske løsninger blev valgt til frem for praktiske løsninger.

Stolperne er nu begyndt at rådne ved jorden og knækker.

Benny kontakter Køge Bugt for en mulighed for et gelænder – bare i den ene side, så børn og ældre har noget fast at holde i ved op/nedgang til gården. Sag fortsætter.

Opfølgning – 11/12/2019: Benny har den 11/11/2019 modtaget tilbud fra David Petersen, Køge Bugts Anlægsgartner: Levering og opsætning af 3 stk. håndlister ved trapper galvaniseret stel og hårdtræliste. Samlet pris ved 3 stk., kr. 9.305,00 ekskl. moms (kr. 11.631,25 inkl. moms).

Bestyrelsen har bedt Benny om indhentning af alternativt tilbud på træstolper, i stil træpælene ved tørrepladserne (gældende for alle ned/opgange) som alternativ til ovenstående tilbud. Benny kontakter Køge Bugt for ekstra tilbud. Afventer.

NYT:

Ad 2) - Julens affald (papir, beboernes egne juletræer mv):

Københavns Kommune har informeret gårdlauget om, at juletræer indsamles separat og bliver kørt til kompostering.

Juletræer - må IKKE henstilles i gården og må heller IKKE henstilles ved nærmeste vejkant.

Juletræer SKAL afleveres på godkendt standplads.

Gårdlaugets godkendte standplads er på fortovet ved hjørnet af: "Kertemindegade og Vordingborggade".

Juletræer afhentes tidligst fra den 27. december 2019 via Københavns Kommune. Berle bestiller løbende afhentning til og med 8. januar 2020. Det er beboernes eget ansvar at få bragt sit juletræ til ovenstående godkendte standplads!

Julehilsen - Gårdlauget har igen i år udarbejdet en julehilsen vedr. "julens affald". Bestyrelsen opsætter – som minimum - julehilsen i alle deres egne opgange.

Endvidere sørger bestyrelsesmedlemmerne også at der omdeles julebrev til de erhverv der er i deres forening. Læs mere om affald og julebrev på web via: "www.kg2100.dk" >> "**Service**" >> "**Affald (Guide)**". Punktet følges op på næste bestyrelsesmøde for resultat. Afventer.

Ad 3) - Affaldskalender er opdateret:

Affaldskalender opdateret for perioden, 01/12/2019 - 31/05/2020.

Læs mere om affald og julebrev på web via: "www.kg2100.dk" >> "**Service**" >> "**Affald (Guide)**".

Afsluttet.

Ad 4) - Affald – Meddelelser fra KBH Kommune v/ NEM-affald:

KBH Kommune v/ NEM-affald oplyser følgende:

- 27-11-2019: Affaldet kunne ikke tømmes da det var fejlsorteret (Vordingborggade 1, 2100 København Ø, Rum: 1 - Storskrald).
- 04-12-2019: Beholderens håndtag skal vende ud mod skraldemanden (Vordingborggade 1, 2100 København Ø, Rum: 1 - Elektronik).
- 11-12-2019: Affald ikke tømt p.g.a. fejl på lifte/slidske/elevatorer. Skal repareres. (Kertemindegade 9, 2100 København Ø - Bio, Etage, Østerbro/Nørrebro)
- 11-12-2019: Affald ikke tømt p.g.a. fejl på lifte/slidske/elevatorer. Skal repareres. (Kertemindegade 9, 2100 København Ø - Plast).

Opfølgning – 11/12/2019: Maj-Lill har vagten i december for rødt område og kontakter Skibby Smede for reparation af slidske/elevatorer ved Kertemindegade 9 vedr. ovenstående af 11-12-2019 (Bio og Plast). Afventer.

Ad 5) - Vagter for: Lys (El) og affald (container + skraldesug):

Rødt område:

- December '19: Maj-Lill.
- Januar '20: Kristian.
- Februar '20: Pernille.
- Marts '20: Kennet.
- April '20: Benny.
- Maj '20: Maj-Lill.
- Juni '20: Kristian.
- Juli '20: Pernille.
- August '20: Kennet.
- September '20: Benny.
- Oktober '20: Maj-Lill.
- November '20: Kristian.
- December '20: Pernille.
- Januar '21: Kennet.
- Februar '21: Benny.

Gult område:

- December '19 - Februar '21: Lotte og Berle.

Ad 06) - Mødedatoer (Opdatering):

Næste mødedatoer:

- Bestyrelsesmøde: Onsdag d. 29. januar 2020, kl. 18.00 (uge 05).
- Bestyrelsesmøde: Onsdag d. 04. marts 2020, kl. 18.00 (uge 10).
- Generalforsamling: Tirsdag d. 07. april 2020, kl. 18.00 (uge 15).

Ad 07) - Evt.:

- **Ansvarsområder for bestyrelse (fra Benny):**

Benny har tilkendegivet at det er for lang tid at sagsbehandle, når det kun er via bestyrelsesmøder, at der kan træffes beslutninger.

Berle henviser til bestyrelsens forretningsgang, hvor sagsbehandling ikke sker via mail, samt godkendelsesproces mht. til vedtægter. Hvis behov, afholdes der gerne ekstra bestyrelsesmøde.

Der er enighed om at det er den gældende fremgangsmåde fremadrettet, og at vi bliver bedre til at indhente tilbud på forhånd eller får en beløbsgrænse bevilliget af bestyrelsen for accept af et fremtidigt tilbud. Afsluttet.

Referent: Lotte & Berle, 11/12-2019.

Referatet kan også læses på gårdlaugets website: www.kg2100.dk
