

Referat af bestyrelsesmøde gårdlauget Kertemindegården – 29. januar 2020

Tilstede:

- AB Kertemindegade 1/Vordingborggade 3, v/ Berle Sodborg.
- AB Østerbrogade 148 / Vordingborggade 1, v/ Lotte Petersen.
- AB Kertemindegade 3-11 og Strandboulevarden 149, v/ Benny Johansen.
- AB Østerbrogade 150, v/ Maj-Lill Skov.
- AB Østerbrogade 154, v/ Pernille Jensen.

Fraværende:

- EF Østerbrogade 152, v/ Kristian Larsen.
- EF Østerbrogade 156, / Strandboulevarden 151, v/ Kennet Frits Hansen (1. suppleant).

Tidsrum: 18.00 – 19.20

01. Siden sidst (11. december 2019):

- a) AB ØBRO 150 - Isolering af gavl / Nyt overdække af affald/gult område.
- b) Lys i gården afbrudt / EL-skab brudt op.
- c) AB Østerbrogade 154 - Kommende renovering afløbsinstallation og vandinstallation.
- d) Beplantning - beskæring af træ ved tørreplads Strandboulevarden 149.
- e) Rødt område - Stolper ved bagtrapper.
- f) Julens affald (papir, beboernes egne juletræer mv).

NYT:

02. Generalforsamling 2020, herunder udarbejdelse af budget/indkaldelse.
03. Bestyrelsen - Procedure for affaldsvagt, herunder affaldsproblemer og lysvagt.
04. Vagter for: Lys (El) og affald (container + skraldesug).
05. Mødedatoer (Opdatering).
06. Evt.

Ad 1) - Siden sidst:

a) AB ØBRO 150 - Isolering af gavl / Nyt overdække af affald/gult område:

21/08/2019: Det er aftalt med Michael "Håndværkerservice", Køge – at han kommer og beser/med forslag til alternativ overdækning, tirsdag den 27/8, mellem 14-14.30. Berle er kontaktperson. Vedr. forlængelse af brædder på væg der er isoleret, kontakter den respektive forening selv ovenstående håndværker, der skal opsættes ca. 4 meter (1 meter fra altan). Kontaktperson fra Maj-Lil.

Gårdlauget forestår udgiften. Afventer.

30/10/2019: Maj-Lill oplyser, at foreningens bestyrelse har drøftet en alternativ løsning, hvor man bygger en "tunnel", så containerne bliver fuldt ud overdækket.

Bestyrelsen:

Maj-Lill undersøger pris for alternativ løsning med fuld overdækning. Derudover skal opsætningen iværksættes med det samme vedr. 2x træbjælker á ca. 3 meter på muren (uden for overdækket), hvor der er påsat isolering på murværk. Dette er for at beskytte muren mod containerne. Afventer Maj-Lill.

Berle oplyser at vi den 01/09/2019 har modtaget tilbud på overdækning efter at Michael Mikkelsen v/ M-HS har beset området. Tilbuddet er et nyt overdækket tag som er ens hele vejen hen inkl. de nye ca. 3 meter (i alt 11 meter). Nuværende trækonstruktion af tag holder muligvis kun 6-8 år mere, og så skal det alligevel skiftes. Det ser ikke pænt ud såfremt at nuværende løsning forlænges, samt at det i længden ikke er en holdbar løsning. Nedenstående tilbud er en jernkonstruktion som holder i mange år. Tilbud er:

Overdækning model Spire 11000mm x 1500mm.

Støbes på 4 søjler

Beskrivelse:

✓ Carporten er med lige spær med hældning i galvaniseret stål med opbevaringsrum.

✓ Carporten er galvaniseret i henhold til DS/EN ISO1461. Ved DOT i Fasteholdt.

✓ Tag udføres i 16 mm 5 polycarbonat (termo) 10 års garanti.

✓ Valg fri farve på tagplader; klar opal eller bronze.

✓ Spær 50x80x3 mm, max spær afstand 1050mm.

✓ Søjler 90 x 90mm.

✓ Integreret tagrende på en side af overdækningen.

✓ Nedløb på en side af overdækningen der føres til terræn.

Pris: Overdækning er 6.300kr inkl. moms.

Montage prisen er 63.000kr inkl. moms.

Total pris inkl. moms er 69.300kr.

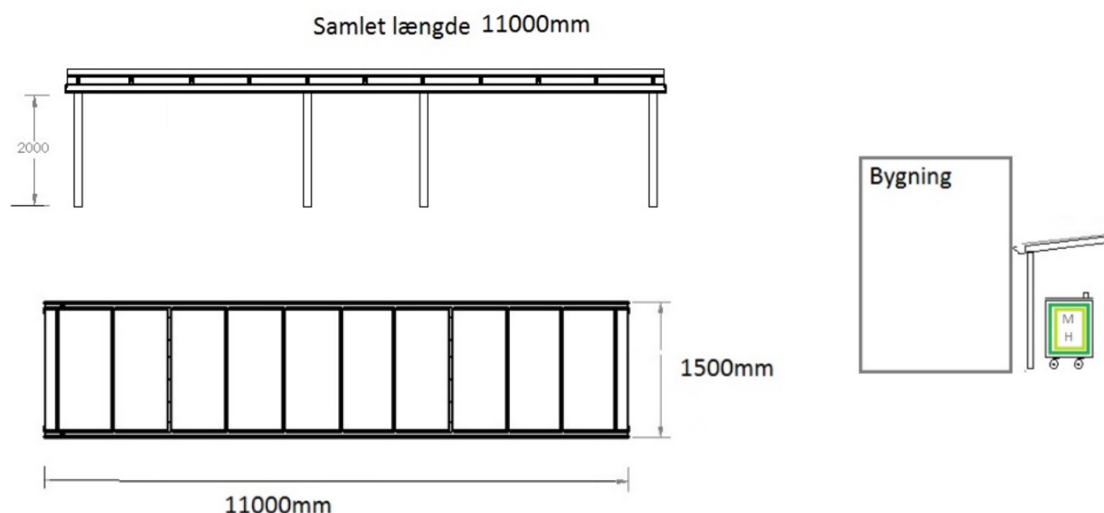

Bestyrelsen:

Afviser tilbuddet fra Michael, grundet at prisen er højere end budgetteret. Bestyrelsen afviser ikke at dette kunne være løsningen på sigt om nogle år. Berle informerer Michael.

11/12/2019: Der er ikke kommet tilbagemelding fra foreningens bestyrelsen (Henrik).

Afventer Maj-Lill vedr. igangsættelse af 2x træbjælker á ca. 3 meter på muren (uden for overdækket), hvor der er påsat isolering på murværk, samt pris på alternativ løsning, hvor man bygger en "tunnel", så containerne bliver fuldt ud overdækket. Afventer.

Opfølgning – 29/01/2020: Maj-Lill går d.d. tilbage til egen bestyrelse og informerer om at Henrik (deres bestyrelsesformand) bedes komme til næste gårdlaugsmøde (som han selv har tilbudt i mail af d.d.) og få afklaring på hvad der skal laves, have vi afventer med i Gårdlauget og hvordan vi bedst mulig får lavet noget som tilgodeser den nye vægkonstruktion, samt containernes pladser.

Afventer.

b) Lys i gården afbrudt / EL-skab brudt op:

Onsdag den 28/8/2019 konstateres det om aftenen at der pludselig ikke er lys i gården.

Kontrol samme aften: Lyset var slået fra, men der var, og er, stadig strøm på skraldesuget.

Derudover - låsen til el-skabet er blevet tvunget op, så nu gælder der igen, at så længe man har en skruestrækker eller en anden vilkårlig hård genstand fx en nøgle, så kan man lirke el-skabet op via det efterhånden næsten nedslidte ekstra hængsel (i mangel på bedre ord) nederst på lågen.

Efterfølgende har lyset flere gange været afbrudt i perioder, ca. 4-5 gange.



30/10/2019: Berle prøver at finde en løsning til skabet og må købe en ny lås (op til 1.000 kr.). Sag fortsætter.

11/12/2019: Berle har - uden udgift - anskaffet 2 stk. metal-stænger som skal tilskæres og påmonteres låsen. Ifm. udskiftning gik låsen i stykker. Berle kigger forbi låsesmed. Afventer.

Opfølgning – 29/01/2020: Punkt ej færdig. Sag fortsætter. Afventer.

c) AB Østerbrogade 154 - Kommende renovering afløbsinstallation og vandinstallation:

Pernille oplyser at der i deres forening kommer renovering af afløbsinstallation og vandinstallation / toiletvogn mm. i rødt område. Foregår i perioden: 14. oktober – 14 december 2019 og der står en toilet /badevogn i rødt område, tæt på deres ejendom (eget nærmiljø).

Byggeplads og materialer vil være placeret ud til Østerbrogade tæt på deres ejendom.

30/10/2019: Pernille oplyser, at ovenstående periode/dato endnu ikke er afklaret, da de endnu ikke er gået i gang. Pernille meddeler bestyrelsen når de igangsætter, samt foreningen ved Benny hvis de skal, med kran, have løftet materialer ind i gården.

Yderligere: Følgende punkt om fliser er fra et tidligere emne "AB Østerbrogade 154 – Altaner" af

14/03/2018". Pernille oplyser at der er modtaget et prisoverslag på 1.000 kr. fra Køge Bugt for udbedring af skade på fliser ifm. deres etablering af altaner. Men i betragtning af, at der om kort tid skal renoveres afløbsinstallation og vandinstallation i ejendommen, så bliver dette punkt udskudt og afklaret til efter dét nye projekt er færdiggjort, i tilfælde af nye skader på belægningen/fliser. Afventer Pernille.

11/12/2019: Afventer tilbud, derfor intet nyt. Punktet afventer.

Opfølgning – 29/01/2020: Der er indhentet tilbud, men der er endnu ikke nogen dato fast. Punktet fjernes indtil Pernille melder når det bliver aktuelt igen. Sag pause/Sag afsluttet.

d) Beplantning - beskæring af træ ved tørreplads Strandboulevarden 149:

Det står et stort træ, som er ved at vokse op over altaner i 2 niveauer.

Benny kontakter Køge Bugt for en pragmatisk og god løsning for beskæring eller fjernelse.

Sag fortsætter.

11/12/2019: Benny har den 11/11/2019 modtaget tilbud fra David Petersen, Køge Bugts Anlægsgartner: Fældning af vandgran, stub fjernes så der kan etableres græs. Inkl. Bortkørsel af affald og etablering af græs, pris kr. 3.000,00 ekskl. moms (kr. 3.750,00 inkl. moms).

Bestyrelsen godkender ovenstående tilbud. Benny kontakter Køge Bugt for igangsættelse. Afventer resultat.

Opfølgning – 29/01/2020: Køge Bugt Anlægsgartner kommer i slutningen af næste uge og beskærer træet (og rep. de løse sten diverse steder hvor der er behov herfor). Afventer.

e) Rødt område - Stolper ved bagtrapper:

Ved etablering af gården blev der etableret stolper i jorden i stedet for den decideret gelænder grundet æstetiske løsninger blev valgt til frem for praktiske løsninger.

Stolperne er nu begyndt at rådne ved jorden og knækker.

Benny kontakter Køge Bugt for en mulighed for et gelænder – bare i den ene side, så børn og ældre har noget fast at holde i ved op/nedgang til gården. Sag fortsætter.

11/12/2019: Benny har den 11/11/2019 modtaget tilbud fra David Petersen, Køge Bugts Anlægsgartner: Levering og opsætning af 3 stk. håndlister ved trapper galvaniseret stel og hårdtræliste. Samlet pris ved 3 stk., kr. 9.305,00 ekskl. moms (kr. 11.631,25 inkl. moms).

Bestyrelsen har bedt Benny om indhentning af alternativt tilbud på træstolper, i stil træpælene ved tørrepladserne (gældende for alle ned/opgange) som alternativ til ovenstående tilbud. Benny kontakter Køge Bugt for ekstra tilbud. Afventer.

Opfølgning – 29/01/2020: Køge Bugt Anlægsgartner vil kigge på dette når de kommer for at udbedre punkt D og afgive tilbud derpå efterfølgende. Afventer.

f) Julens affald (papir, beboernes egne juletræer mv):

Juletræer - Københavns Kommune havde igen denne jul informeret om, at juletræer blev indsamlet separat og blev kørt til kompostering.

Opfølgning – 29/01/2020: Gårdlaugets beboers henstilling/afhentning af juletræer er gået fint via den aftalte standplads; hjørnet af Vordingborggade/Kertemindegade.

Bestyrelsen havde bestilt 4 afhentninger, heraf 2 mellem jul & nytår. Men KK kom ikke og

afhentede træerne som aftalt. Derfor var det en større bunke juletræer på hjørnet af Kertemindegade/Vordingborggade, der i det nye år – alle samlet – blev afhentet af KK på én gang.

Affald (generelt) - Der har været enkelte beboere som ikke kan finde ud af at sortere/aflevere affaldet i de korrekte beholdere, hvilket har en udgift til gårdlauget, grundet assistance fra gårdens servicefirma v/ Akrobaterne. Bestyrelsen håber at beboerne vil hjælpe med at få deres affald placeret korrekt. Og hvis en affaldsbeholder eller sug er fyldt, så skal affaldet ikke "bare" efterlades, men tages med retur til egen bolig – og kan først afleveres til beholdere når disse er tømte. Læs mere om **affald** på web via: "www.kg2100.dk" >> "**Service**" >> "**Affald (Guide)**". Og hvis du stadig er i tvivl, så spørg til råds og vejledning hos din foreningskontaktperson i gårdlauget. Sag afsluttet.

NYT:

Ad 02) Generalforsamling 2020, herunder udarbejdelse af budget/indkaldelse:

Varsel: Der indkaldes senere til den ordinære generalforsamling i 2020, som afholdes; Tirsdag d. 07. april 2020, kl. 18.00 (uge 15). Nærmere tilgår vedr. sted for afholdelse.

Berle har som kasserer d. 29/12-2019 indsendt alle bilag til administrator for udarbejdelse af Årsrapport 2019. Bestyrelsen afventer udkast til regnskab for 2019 fra administrator.

Berle udarbejder udkast til budget 2020 på baggrund af regnskab 2019. Generalforsamling afholdes i kælderen i Vordingborggade 3.

Berle og Lotte udarbejder formandens/bestyrelsens beretning.

Alle dokumenter, samt sted for afholdelse vil senere kunne ses på gårdlaugets website

www.kg2100.dk (>> Bestyrelse >> Generalforsamling >> Generalforsamling 2020)

"[Generalforsamling 2020](#)" ved modtagelse fra administrator. Afventer.

Ad 03) – Bestyrelsen: Procedure for affaldsvagt, herunder affaldsproblemer og lysvagt:

Fejlmelding vedr. gårdens affald mv., så er det KUN bestyrelsen der kan foretage fejlmeldinger til KK og operatør mv. Til bestyrelsen er der foretaget gennemgang af procedure for affaldsvagt, herunder affaldsproblemer og lysvagt. Se website via: "www.kg2100.dk" >> "**Service**" >> "**Håndværkere (adresse)**", under pkt. "**Renovation (skraldesug/affald)**".

Benny kontakter Dansk Skraldesug for kontrol af om der er et problem i forhold til at få tømt sugene 100 % i rødt område, da der oplevet hurtigere fyldte sug i rødt område end i gult område. Afventer.

Ad 04) - Vagter for: Lys (El) og affald (container + skraldesug):

Rødt område:

- Januar '20: Kristian.
- Februar '20: Pernille.
- Marts '20: Kennet.
- April '20: Benny.
- Maj '20: Maj-Lill.
- Juni '20: Kristian.

- Juli '20: Pernille.
- August '20: Kennet.
- September '20: Benny.
- Oktober '20: Maj-Lill.
- November '20: Kristian.
- December '20: Pernille.
- Januar '21: Kennet.
- Februar '21: Benny.
- Marts '21: Maj-Lill.

Gult område:

- Januar '20 - Marts '21: Lotte og Berle.

Ad 05) - Mødedatoer (Opdatering):

Næste mødedatoer:

- Bestyrelsesmøde: Onsdag d. 04. marts 2020, kl. 18.00 (uge 10).
- Generalforsamling: Tirsdag d. 07. april 2020, kl. 18.00 (uge 15).
- Bestyrelsesmøde: Onsdag d. 06. maj 2020, kl. 18.00 (uge 19).

Ad 06) - Evt.

Ændring af ét skraldesug til bioaffald-skraldesug

Vi kan ikke undvære dagsrenovationsskraldesugene, da vi allerede har problemer med overfyldte sug. Så det er ikke en mulighed. Afsluttet.

Referent: Lotte & Berle, 29/01-2020.

Referatet kan også læses på gårdlaugets website: www.kg2100.dk
