

## Referat af bestyrelsesmøde gårdlauget Kertemindegården – 03. juni 2020

### Tilstede:

- AB Kertemindegade 1 og Vordingborggade 3, v/ Berle Sodborg
- AB Østerbrogade 148 og Vordingborggade 1, v/ Lotte Petersen
- AB Kertemindegade 3- 11 og Strandboulevarden 149, v/ Benny Johansen
- AB Østerbrogade 150, v/ Maj-Lill Skov
- AB Østerbrogade 154, v/ Pernille Jensen
- EF Østerbrogade 156 og Strandboulevarden 151, v/ Kennet Frits Hansen (1. suppleant) (indtil kl. 19)

### Fraværende:

- EF Østerbrogade 152, v/ Kristian Larsen.

**Tidsrum:** 18.00 – 20.15

\*\*\*\*\*

#### **01. Siden sidst (04. marts 2020):**

- a) AB ØBRO 150 - Isolering af gavl / Nyt overdække af affald/gult område.
- b) Lys i gården afbrudt / EL-skab brudt op.
- c) Rødt område - Stolper ved bagtrapper.
- d) Generalforsamling 2020, herunder regnskab 2019, udarbejdelse af budget 2020 – og indkaldelse.

#### **NYT:**

02. Lotte Petersen (ØBRO 148/VORD 1) - Belægning i sumpområdet på græsset i gult område.
03. Lotte Petersen (ØBRO 148/VORD 1) - Beplantning af planter på gavl/mur i gult område.
04. Pernille Jensen (ØBRO 154) - Græsset ved legepladsen (rødt område).
05. Monika Afzali (ØBRO 150) - Legeområde.
06. Kamilla Deleuran (ØBRO 152) - Myre på 1. sal.
07. Kristian Larsen (ØBRO 152) - Opsætning af lampe ved nedgang til kælder fra gården.
08. Kristian Larsen (ØBRO 152) - Container.
09. Benny Johansen (KERT 3-11/STRB 149) - Skydning med plastik-kugler i gården.
10. Vagter for: Lys (El) og affald (container + skraldesug).
11. Mødedatoer (Opdatering).
12. Evt.
  - Corona (COVID-19), Støj & Arrangementer i gården.
  - Bestyrelse: Udarbejdelse af Vedligeholdelsesplan for 2021, herunder udkast til budget 2021.

\*\*\*\*\*

**Ad 1) - Siden sidst:**

**a) AB ØBRO 150 - Isolering af gavl / Nyt overdække af affald/gult område:**

**21/08/2019:** Det er aftalt med Michael "Håndværkerservice", Køge – at han kommer og beser/med forslag til alternativ overdækning, tirsdag den 27/8, mellem 14-14.30. Berle er kontaktperson. Vedr. forlængelse af brædder på væg der er isoleret, kontakter den respektive forening selv ovenstående håndværker, der skal opsættes ca. 4 meter (1 meter fra altan). Kontaktperson fra Maj-Lil.

Gårdlauget forestår udgiften. Afventer.

**30/10/2019:** Maj-Lill oplyser, at foreningens bestyrelse har drøftet en alternativ løsning, hvor man bygger en "tunnel", så containerne bliver fuldt ud overdækket.

Bestyrelsen:

Maj-Lill undersøger pris for alternativ løsning med fuld overdækning. Derudover skal opsætningen iværksættes med det samme vedr. 2x træbjælker á ca. 3 meter på muren (uden for overdækket), hvor der er påsat isolering på murværk. Dette er for at beskytte muren mod containerne. Afventer Maj-Lill.

Berle oplyser at vi den 01/09/2019 har modtaget tilbud på overdækning efter at Michael Mikkelsen v/ M-HS har beset området. Tilbuddet er et nyt overdækket tag som er ens hele vejen hen inkl. de nye ca. 3 meter (i alt 11 meter). Nuværende trækonstruktion af tag holder muligvis kun 6-8 år mere, og så skal det alligevel skiftes. Det ser ikke pænt ud såfremt at nuværende løsning forlænges, samt at det i længden ikke er en holdbar løsning. Nedenstående tilbud er en jernkonstruktion som holder i mange år. Tilbud er:

Overdækning model Spire 11000mm x 1500mm.

Støbes på 4 søjler

Beskrivelse:

✓ Carporten er med lige spær med hældning i galvaniseret stål med opbevaringsrum.

✓ Carporten er galvaniseret i henhold til DS/EN ISO1461. Ved DOT i Fasteholdt.

✓ Tag udføres i 16 mm 5 polycarbonat (termo) 10 års garanti.

✓ Valg fri farve på tagplader; klar opal eller bronze.

✓ Spær 50x80x3 mm, max spær afstand 1050mm.

✓ Søjler 90 x 90mm.

✓ Integreret tagrende på en side af overdækningen.

✓ Nedløb på en side af overdækningen der føres til terræn.

Pris: Overdækning er 6.300kr inkl. moms.

Montage prisen er 63.000kr inkl. moms.

Total pris inkl. moms er 69.300kr.

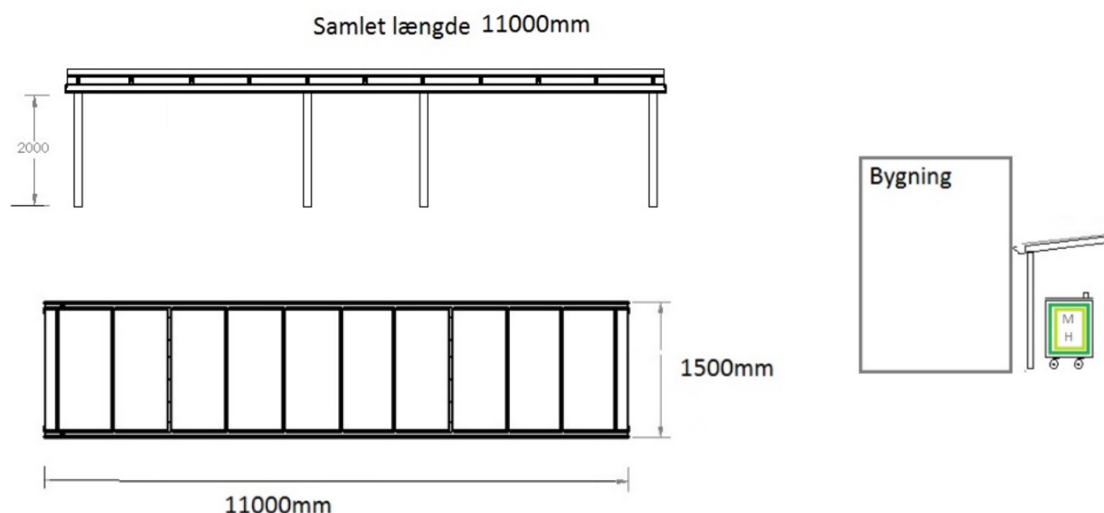

Bestyrelsen:

Afviser tilbuddet fra Michael, grundet at prisen er højere end budgetteret. Bestyrelsen afviser ikke at dette kunne være løsningen på sigt om nogle år. Berle informerer Michael.

**11/12/2019:** Der er ikke kommet tilbagemelding fra foreningens bestyrelsen (Henrik).

Afventer Maj-Lill vedr. igangsættelse af 2x træbjælker á ca. 3 meter på muren (uden for overdækket), hvor der er påsat isolering på murværk, samt pris på alternativ løsning, hvor man bygger en "tunnel", så containerne bliver fuldt ud overdækket. Afventer.

**29/01/2020:** Maj-Lill går d.d. tilbage til egen bestyrelse og informerer om at Henrik (deres bestyrelsesformand) bedes komme til næste gårdlaugs møde (som han selv har tilbudt i mail af d.d.) og få afklaring på hvad der skal laves, have vi afventer med i Gårdlauget og hvordan vi bedst mulig får lavet noget som tilgodeser den nye vægkonstruktion, samt containernes pladser. Afventer.

**04/03/2020:** Mail modtaget den 26/02/2020 fra formand v/ AB Østerbrogade 150, Henrik Byager – som oplyser følgende:

*"... Kære Gårdlaug, Jeg har haft møde med vores facademand for at få et bud på hvorledes vi bedst kan sikre vores klimaskal i nr 150 mod de mange nye skraldespande. Det er ikke en god ide bare at forlænge de eksisterende stødbrædder - det er dyrt og der er risiko for at svække klimaskallen efterfølgende. Klimaskallen er skabt med den nuværende løsning - men at lave nye huller i skallen er en ganske bekostelig og vanskelig proces. Ikke mindst hvis man også vil forlænge halvtaget, hvilket jeg godt ved ikke er på agendaen lige nu. Vi diskuterede os frem til en anden løsningsmodel, mere simpel: At montere et vinkeljern i stenbelægningen på det åbne stykke, således at det ikke er muligt at køre skraldecontainerne helt ind til muren. Altså en lav, lang skinne, der skærmer for kontakt med skallen. Spørgsmålet er nu om I skal tage stilling til den løsningsmodel, eller om jeg bare skal få et tilbud på det? Jeg har fået anbefalet en smed. Afslutningsvis vil jeg gerne beklage at dette har taget så lang tid. Det er simpelthen en misforståelse fra min side, jeg troede dette skulle indgå i en ny og samlet løsning for det nye pladsproblem. En sådan løsning er jeg stor tilhænger, gerne med bidrag fra en dygtig gårdarkitekt..."*

Gårdlaugets bestyrelsen: Grundet at forlængelse af halvtaget ikke er på agendaen lige nu (udsat) – og med reference til ovenstående mail fra Formand Henrik er kommet med nye oplysninger siden den tidligere formand - vedr. opsætning af 2x brædder á 3,00 m x 0,25m på deres husmurs klimaskal, at opsætning af brædder ikke er en optimal løsning, både grundet "ganske bekostelig og vanskelig proces", findes der en ny løsning for at beskytte klimaskallen mod affaldscontainere.

Formand Henrik kommer med forslag om: "At montere et vinkeljern i stenbelægningen på det åbne stykke, således at det ikke er muligt at køre skraldecontainerne helt ind til muren. Altså en lav, lang skinne, der skærmer for kontakt med skallen". Dette lyder som en fin midlertidig løsning indtil gårdlauget kommer med en helløsning på forlængelse af nuværende overdække. Dog, beskriver Formand Henrik kun løsningens med en lang metalskinne i bunden (ved jordhøjde) mod beskyttelse for ikke at kunne "køre" affaldsbeholder ind i muren/klimaskallen, men løsningen beskriver ikke, hvorledes klimaskallen beskyttes mod at låget fra affaldsbeholderen rammer mod klimaskallen ved åbning. Det skal der findes en løsning på, før der indhentes til tilbud via Henrik.

Gårdlaugets bestyrelse foreslår en evt. løsning, hvor der nedgraves/støbes f.eks. 3x stolper/metal, hvor der påsættes 2 stk. brædder med bredde på ca. 0,25m og længde 3,00 m (på niveau 2 steder, hvor container er bredest for at den ikke kan ramme muren, samt hvor låget kan ramme muren ved åbning).

Foreningens gårdlaugs repræsentant v/ AB Østerbrogade 150, v/ Maj-Lill Skov koordinerer med

hendes formand Henrik Byager.

Bemærk også, at løsningen beskrevet i referatet af 30/10/2019 med ny overdækning som gårdlaugetsbestyrelse har indhentet, er uden berøring/opsætning på husmur/klimaskal – men hvor metalstolper nedgraves/støbes ned i jorden, hvor der vil være et par centimeters luft til muren/klimaskal.

Afventer fra Maj-Lill.

**Opfølgning – 03/06/2020:** Maj-Lill kontakter David for tilbud på en mulig løsning på overdækning af hele arealet m.v. jf. ovenstående af 04/03/2020 under svar fra bestyrelsen. Afventer.

#### **b) Lys i gården afbrudt / EL-skab brudt op:**

Onsdag den 28/8/2019 konstateres det om aftenen at der pludselig ikke er lys i gården.

Kontrol samme aften: Lyset var slået fra, men der var, og er, stadig strøm på skraldesuget.

Derudover - låsen til el-skabet er blevet tvunget op, så nu gælder der igen, at så længe man har en skruetrækker eller en anden vilkårlig hård genstand fx en nøgle, så kan man lirke el-skabet op via det efterhånden næsten nedslidte ekstra hængsel (i mangel på bedre ord) nederst på lågen.

Efterfølgende har lyset flere gange været afbrudt i perioder, ca. 4-5 gange.



**30/10/2019:** Berle prøver at finde en løsning til skabet og må købe en ny lås (op til 1.000 kr.). Sag fortsætter.

**11/12/2019:** Berle har - uden udgift - anskaffet 2 stk. metal-stænger som skal tilskæres og påmonteres låsen. Ifm. udskiftning gik låsen i stykker. Berle kigger forbi låsesmed. Afventer.

**29/01/2020:** Punkt ej færdig. Sag fortsætter. Afventer.

**04/03/2020:** Nye beslag til lås er bestilt hos Sesam Låse og de vil efterfølgende montere. Samme nøgle benyttes. Afventer resultat.

**Opfølgning – 03/06/2020:** Afventer resultat.

#### **c) Rødt område - Stolper ved bagtrapper:**

Ved etablering at gården blev der etableret stolper i jorden i stedet for den decideret gelænder grundet æstetiske løsninger blev valgt til frem for praktiske løsninger.

Stolperne er nu begyndt at rådne ved jorden og knækker.

Benny kontakter Køge Bugt for en mulighed for et gelænder – bare i den ene side, så børn og ældre har noget fast at holde i ved op/nedgang til gården. Sag fortsætter.

**11/12/2019:** Benny har den 11/11/2019 modtaget tilbud fra David Petersen, Køge Bugts Anlægsgartner: Levering og opsætning af 3 stk. håndlister ved trapper galvaniseret stel og hårdtræliste. Samlet pris ved 3 stk., kr. 9.305,00 ekskl. moms (kr. 11.631,25 inkl. moms).

Bestyrelsen har bedt Benny om indhentning af alternativt tilbud på træstolper, i stil træpælene ved tørrepladserne (gældende for alle ned/opgange) som alternativ til ovenstående tilbud. Benny kontakter Køge Bugt for ekstra tilbud. Afventer.

**29/01/2020:** Køge Bugt Anlægsgartner vil kigge på dette når de komme for at udbedre punkt D og afgive tilbud derpå efterfølgende. Afventer.

**04/03/2020:** Benny har rykket for tilbud. Afventer til næste møde.

**Opfølgning – 03/06/2020:** David v/ Køge Bugt har den 6. marts 2020, fremsendt følgende til Benny:

*"....Tilbud `håndlister` i gården Kertemindegade - Hermed det aftalte tilbud, vi kan tilbyde 2 modeller at stolper. Levering og opsætning af enebær stolper cylinder drejet Ø14 cm.*

*Stolpe med boldhoved top. Pris pr. stk. 2.160,00 kr. (ekskl. Moms.).*

*Stolpe med vandret top affaset. Pris pr stk. 1.180,00 kr. (ekskl. Moms.)..."*

Benny har fået mandat til at igangsætte projektet og vælge ud fra ovenstående 2 tilbud, hvad der kan være pænest ift. området. Afventer resultat.

#### **d) Generalforsamling 2020, herunder regnskab 2019, udarbejdelse af budget 2020 – og indkaldelse:**

Varsel: Der indkaldes senere til den ordinære generalforsamling i 2020, som afholdes; **Tirsdag d. 07.**

**april 2020, kl. 18.00 (uge 15).** Generalforsamling afholdes i kælderen i Vordingborggade 3.

Berle har som kasserer d. 29/12-2019 indsendt alle bilag til administrator for udarbejdelse af Årsrapport 2019. Bestyrelsen afventer udkast til regnskab for 2019 fra administrator.

Berle udarbejder udkast til budget 2020 på baggrund af regnskab 2019.

Berle og Lotte udarbejder formandens/bestyrelsens beretning.

Alle dokumenter, samt sted for afholdelse vil senere kunne ses på gårdlaugets website

[www.kg2100.dk](http://www.kg2100.dk) (>> Bestyrelse >> Generalforsamling >> Generalforsamling 2020)

"**Generalforsamling 2020**" ved modtagelse fra administrator. Afventer.

**04/03/2020:** Budget 2020 er udarbejdet og godkendt af bestyrelsen og ligger nu på websitet, samt

Indkaldelsen er fremsendt til alle administratorer i de respektive foreninger og ligger også på websitet. Regnskabet 2019 er gennemgået og godkendt af bestyrelsen, samt tilgår snarest på websitet når dette modtages fra revisor via administrator. Afventer.

**Opfølgning – 03/06/2020:** "Referatet" og "Årsregnskabet" er underskrevet af bestyrelsen. Berle kører til administrator med dokumenterne. Alle dokumenter kan ses på gårdlaugets website:

[www.kg2100.dk](http://www.kg2100.dk) . Afsluttet.

#### **NYT:**

##### **Ad 2) Lotte Petersen (ØBRO 148/VORD 1) - Belægning i sumpområdet på græsset i gult område:**

Der er indhentet tilbud fra David/Køge Bugt – vedr. belægning i sump-området (de 2 græsplæner) i gult område.

Tilbud fra David af 24/5/2020:

*"....Hvis i ønskes en grusbelægning vil jeg forslå en slotsgrus belægning. Produktblad vedhæftet.*

*Afgravning og bortkørsel af ca. 5 cm jord levering og udlægning af 5 cm. Slotsgrus pris for det areal der ligger tættest på Østerbrogade. Pris 7.000,00 kr. ekskl. Moms...."*

**Opfølgning – 03/06/2020:** Lotte kontakter David for at igangsætte projektet. Der skal gøres opmærksom på at der er faskiner under. På sigt ser bestyrelsen på om tilsvarende skal gøres for det anden græsareal i gult område ud for Vordingborggade 3 / Kertemindegade 1. Afventer resultat.

**Ad 3) Lotte Petersen (ØBRO 148/VORD 1) - Beplantning af planter på gavl/mur i gult område:**

Der er indhentet tilbud fra David/Køge Bugt – vedr. planter til gavl/mur i gult område.

Tilbud fra David af 24/5/2020:

*"...Her er et par forslag til slyngplanter der burde kunne trives.*

*Begge forslag vil koste ca. 250,00 kr. ekskl. moms pr stk. i størrelse 50-80 cm. at levere og plante.*

*Hvis affaldscontainer står helt oppe i planten kan det godt være et problem at få den til at gro.*

*Kaprifolie tellmanniana:*

*Planten får flotte orange, 1 - 5 cm. store blomster. Den blomstrer fra maj- juni. Bliver under normale forhold omkring 400 - 600 cm høj. Planten er kraftigt voksende. Er velegnet i slyngende beplantninger, placeres i sol / halvskygge. Kræver let gødning og er fuldt ud hårdfør under danske forhold. Har grønne, ovalformede blade.*

*Arkitektens Trøst:*

*Den egner sig bedst til en placering i sol / halvskygge. Den kræver moderat mængde gødning og er fuldt ud hårdfør under danske forhold. Det anbefales at beskære planten forår og efterår for optimal vækst. Kan blive op til 10-15 meter høj..."*

**Opfølgning – 03/06/2020:** Lotte igangsætter David til beplantning af planter ved biocontratinerne. Derudover høres der om mulighed for samme løsning på gavlen ved trappen mellem gult område og op til den store gård. Afventer resultat.

**Ad 4) Pernille Jensen (ØBRO 154) - Græsset ved legepladsen (rødt område):**

Græsset ved legepladsen i rødt område er meget slidt , nærmest væk , efter effektivt brug af legepladsen de seneste måneder. Trænger til opfriskning.

**Opfølgning – 03/06/2020:** Lotte spørger David om mulighed genbeplantning, både på græsset ved "legepladsen", samt på den anden store ovale græsplæne (der er 2 store "pletter" til højre for "indgangen"). Afventer resultat.

**Ad 5) Monika Afzali (ØBRO 150) - Legeområde:**

Af 15. maj 2020 via Maj-Lill: *"...Det ville være rart hvis der blev lidt mere lækkert i gården i stedet for al det plastiklegetøj der ligger og flyder. Det er ikke rart for os voksne at se på og jeg tror faktisk også det bliver lidt uoverskueligt for børnene. Det virker som om nogen bruger gården til at efterlade det legetøj de ikke vil have derhjemme mere. Måske man kunne investere i noget ala det her så det hele er samlet? Det såkaldte gyngestativ der er lavet ved tørresnorrenerne er jo nærmest en dødsfælde..."*

<https://www.silvan.dk/park-legetaarn?id=5700-2110074>

**Opfølgning – 03/06/2020:**

Om hvilken typen materiel "legetøj" er lavet af, har bestyrelsen ingen mening om, men bestyrelsen opfordrer igen igen - at forældre sørger for at oprydde legetøjet efter brug af deres børn – og stiller legetøjet i de afmærkede områder for "legetøjsparkering" som er opsat af bestyrelsen, samt at de store sorte plastkasser (hyndeskjuler), også skal benyttes til legesager. Bestyrelsen har ingen kendskab til om legetøjet er uoverskueligt for børnene i gården. De allerede opsatte gynger er opsatte ifm. etableringen af gården/gårdlauget - og er godkendt af KK.

Vedr. indkøb/opstilling af nyt samlet gyngestativ/legetårn, så vil bestyrelsen kigge på økonomien

for gården, vedligeholdelsesplan og muligheder for gyngestativer. Bestyrelsen kan ikke love, at der vil komme en løsning snarest, men det vil blive taget med i fremtidig vedligeholdelsesplan - også måske i sammenhæng med indkøb af et nyt legehhus. Sag afsluttet og overføres til plan.

**Ad 6) Kamilla Deleuran (ØBRO 152) - Myre på 1. sal:**

Af 28. maj 2020 via Kristian: *"....Vedr. myrer har 10 stk. inden for i et af værelserne ved altanen og mange uden for på altanen. Jeg har nødtørftigt sprøjtet lige uden og altandørene, men jeg tror der skal professionelle kræfter til. Kan vi få lavet en forholdsvis hurtigt indsats og finde ud af hvad vi kan gøre, måske er det havemennesker som passer gården som kan hjælpe os, eller måske nogle skadedyrsbekæmpere. Da det var et problem fik vi jo lovning fra gårdlauget på at de anså det som et fælles anliggende...."*

**Opfølgning – 03/06/2020:** Gårdlauget har ikke tidligere eller nu, givet lovning på en fælles indsats. Bestyrelsen opfordrer til at den enkelte beboer/forening varetager problemet i form af ekstra rengøring, fjernelse af al mad, opsætte myrerfælder m.v. For hurtig respons vil Pernille prøve at kontakte en skadedyrebekæmper på baggrund af handling fra ref. af 26/09/2018, pkt. "K". Afventer resultat.

**Ad 7) Kristian Larsen (ØBRO 152) - Opsætning af lampe ved nedgang til kælder fra gården:**

Forespørgsel: vores ejerforening vil gerne opsætte lys ved nedgang til vores kælder fra gården. Vi vil opsætte en lampe som aktiveres når man går ned i kælderen og som slukker igen umiddelbart et minut efter. Der har angiveligt tidligere været en sådan. Vi vil sætte en lignende op som sidder i øvrigt på væggene hos os. Er dette ok?

**Opfølgning – 03/06/2020:** Bestyrelsen har ved etablering af gården besluttet at alt gårdlys skal køres via gårdlagets EL-installation. Dvs. hvis der skal sættes en lampe op, gøres dette ved foranstaltning af gårdlauget, samt at lampen skal følge nuværende tænd/sluk system for resten af gården, og den vil derfor også være tændt hele natten. Der har i hele gårdlaugets historik ikke været en lampe ved den trappe, grundet at der ikke var behov ifm. etableringen. Hvad er årsagen til at der er et behov nu? Afventer Kristian.

**Ad 8) Kristian Larsen (ØBRO 152) - Container:**

Container: ØBRO152 har bestilt til vores forening en container den 23 juni. Vi har en del affald i kælderen, men der kan måske være plads til at flere kan fylde lidt affald i den.

**Opfølgning – 03/06/2020:** Information hermed givet videre. Container betales/faktureres direkte af/til ØBRO152. Afsluttet.

**Ad 9) Benny Johansen (KERT 3-11/STRB 149) - Skydning med plastik-kugler i gården:**

Der er blevet observeret træning i gården af skydning med plastik-kugler. Flere forældre har udtrykt bekymring.

**Opfølgning – 03/06/2020:** Gårdlauget accepterer ikke aktiviteter hvor man sætter andre mennesker i farer eller kræver beskyttelsesudstyr, herunder bl.a. stenkast, skydning og lign. Dette vil blive indarbejdet i ordensreglementet. Sag afsluttet og overføres til plan.

**Ad 10) - Vagter for: Lys (EI) og affald (container + skraldesug):**

**Rødt område:**

- Juni '20: Kristian.
- Juli '20: Pernille.
- August '20: Kennet.
- September '20: ?????? (AB Kertemindegade 3-11 / Strandboulevarden 149).
- Oktober '20: Maj-Lill.
- November '20: Kristian.
- December '20: Pernille.
- Januar '21: Kennet.
- Februar '21: ?????? (AB Kertemindegade 3-11 / Strandboulevarden 149)
- Marts '21: Maj-Lill.
- April '21: Kristian.
- Maj '21: Pernille.
- Juni '21: Kennet.
- Juli '21: ?????? (AB Kertemindegade 3-11 / Strandboulevarden 149).
- August '21: Maj-Lill.

**Gult område:**

- Juni '20 - August '21: Lotte og Berle.

**Ad 11) - Mødedatoer (Opdatering):**

Næste mødedatoer:

- Bestyrelsesmøde: Tirsdag d. 18. august 2020, kl. 18.00 (uge 34).
- Bestyrelsesmøde: Onsdag d. 07. oktober 2020, kl. 18.00 (uge 41).

**Ad 12) - Evt.:**

- **Corona (COVID-19), Støj & Arrangementer i gården:**  
Iht. gårdlaugets ordensreglement står der i pkt. "5. Støj" (dette er også højaktuelt i denne tid ifm. Corona virus [COVID-19]), at gårdlaugets forretningsgang vedr. tilladelse til afholdelse af større arrangementer/gårdfest mv., skal følges. For at læse proceduren og hvad der skal fremsendes til bestyrelsen, klik [her](#) – eller via gårdlaugets website: [www.kg2100.dk](http://www.kg2100.dk) >> Regler >> Ordensreglement >> "Pkt. 5 – Støj".  
Endvidere benytter gårdlauget selvfølgelig også samme retningslinjer fra Sundhedsstyrelsen/Regeringen vedr. forsamlinger i gården osv. Pas på hinanden.



- **Udarbejdelse af Vedligeholdelsesplan for 2021, herunder udkast til budget 2021:**  
Udføres på bestyrelsesmøde, oktober 2020.

Referent: Lotte & Berle, 03/06-2020.

Referatet kan også læses på gårdlaugets website: [www.kg2100.dk](http://www.kg2100.dk)

\*\*\*\*\*