

## Referat af bestyrelsesmøde gårdlauget Kertemindegården – 25. november 2020

### Tilstede:

- AB Kertemindegade 1/Vordingborggade 3, v/ Berle Sodborg.
- AB Østerbrogade 148 / Vordingborggade 1, v/ Lotte Petersen.
- AB Kertemindegade 3- 11 og Strandboulevarden 149, v/ Benny Johansen.
- AB Østerbrogade 150, v/ Maj-Lill Skov.
- EF Østerbrogade 152, v/ Kristian Larsen.
- AB Østerbrogade 154, v/ Pernille Jensen.

### Fraværende:

- EF Østerbrogade 156, / Strandboulevarden 151, v/ Kennet Frits Hansen (1. suppleant).

**Tidsrum:** 18.00 – 19.55

\*\*\*\*\*

### 01. Siden sidst (18. august 2020):

- a) AB ØBRO 150 - Isolering af gavl / Nyt overdække af affald/gult område.
- b) Lotte Petersen (ØBRO 148/VORD 1) - Belægning i sumpområdet på græsset i gult område.
- c) Lotte Petersen (ØBRO 148/VORD 1) - Beplantning af planter på gavl/mur i gult område.
- d) Pernille Jensen (ØBRO 154) - Græsset ved legepladsen (rødt område).
- e) Kristian Larsen (ØBRO 152) - Opsætning af lampe ved nedgang til kælder fra gården.
- f) Udarbejdelse af Vedligeholdelsesplan for 2021, herunder udkast til budget 2021.
- g) Gårdmand/Akrobaterne - Håndværker.
- h) Gårdmand/Akrobaterne - Græsset mellem fliser/Stige.
- i) Affaldsift - Plade på affaldsift rødt område.
- j) Afkortning af træer i rødt område.

### NYT:

- 02) AB Østerbrogade 154 - Kommende renovering afløbsinstallation og vandinstallation.
- 03) Affald: Møde med Kundekonsulent v/ Affaldsindsamling og Sortering/KK.
- 04) Julens affald (papir, beboernes egne juletræer mv).
- 05) Stolper ved bagtrappen til Kertemindegade.
- 06) AB Kertemindegade 3-11 / Strandboulevarden 149: Container er bestilt for Storskrald.
- 07) Danske Bank - Hvidvask/dokumentation (bestyrelse).
- 08) GDPR (Gårdlauget).
- 09) Administrator - Ny ejendomsadministrator internt i Boelskifte.
- 10) Vagter for: Lys (El) og affald (container + skraldesug).
- 11) Mødedatoer (Opdatering).
- 12) Evt.

\*\*\*\*\*

**Ad 1) - Siden sidst:**

**a) AB ØBRO 150 - Isolering af gavl / Nyt overdække af affald/gult område:**

**21/08/2019:** Det er aftalt med Michael "Håndværkerservice", Køge – at han kommer og beser/med forslag til alternativ overdækning, tirsdag den 27/8, mellem 14-14.30. Berle er kontaktperson. Vedr. forlængelse af brædder på væg der er isoleret, kontakter den respektive forening selv ovenstående håndværker, der skal opsættes ca. 4 meter (1 meter fra altan). Kontaktperson fra Maj-Lil.

Gårdlauget forestår udgiften. Afventer.

**30/10/2019:** Maj-Lill oplyser, at foreningens bestyrelse har drøftet en alternativ løsning, hvor man bygger en "tunnel", så containerne bliver fuldt ud overdækket.

Bestyrelsen:

Maj-Lill undersøger pris for alternativ løsning med fuld overdækning. Derudover skal opsætningen iværksættes med det samme vedr. 2x træbjælker á ca. 3 meter på muren (uden for overdækket), hvor der er påsat isolering på murværk. Dette er for at beskytte muren mod containerne. Afventer Maj-Lill.

Berle oplyser at vi den 01/09/2019 har modtaget tilbud på overdækning efter at Michael Mikkelsen v/ M-HS har beset området. Tilbuddet er et nyt overdækket tag som er ens hele vejen hen inkl. de nye ca. 3 meter (i alt 11 meter). Nuværende trækonstruktion af tag holder muligvis kun 6-8 år mere, og så skal det alligevel skiftes. Det ser ikke pænt ud såfremt at nuværende løsning forlænges, samt at det i længden ikke er en holdbar løsning. Nedenstående tilbud er en jernkonstruktion som holder i mange år. Tilbud er:

Overdækning model Spire 11000mm x 1500mm.

Støbes på 4 søjler

Beskrivelse:

✓ Carporten er med lige spær med hældning i galvaniseret stål med opbevaringsrum.

✓ Carporten er galvaniseret i henhold til DS/EN ISO1461. Ved DOT i Fasteholdt.

✓ Tag udføres i 16 mm 5 polycarbonat (termo) 10 års garanti.

✓ Valg fri farve på tagplader; klar opal eller bronze.

✓ Spær 50x80x3 mm, max spær afstand 1050mm.

✓ Søjler 90 x 90mm.

✓ Integreret tagrende på en side af overdækningen.

✓ Nedløb på en side af overdækningen der føres til terræn.

Pris: Overdækning er 6.300kr inkl. moms.

Montage prisen er 63.000kr inkl. moms.

Total pris inkl. moms er 69.300kr.

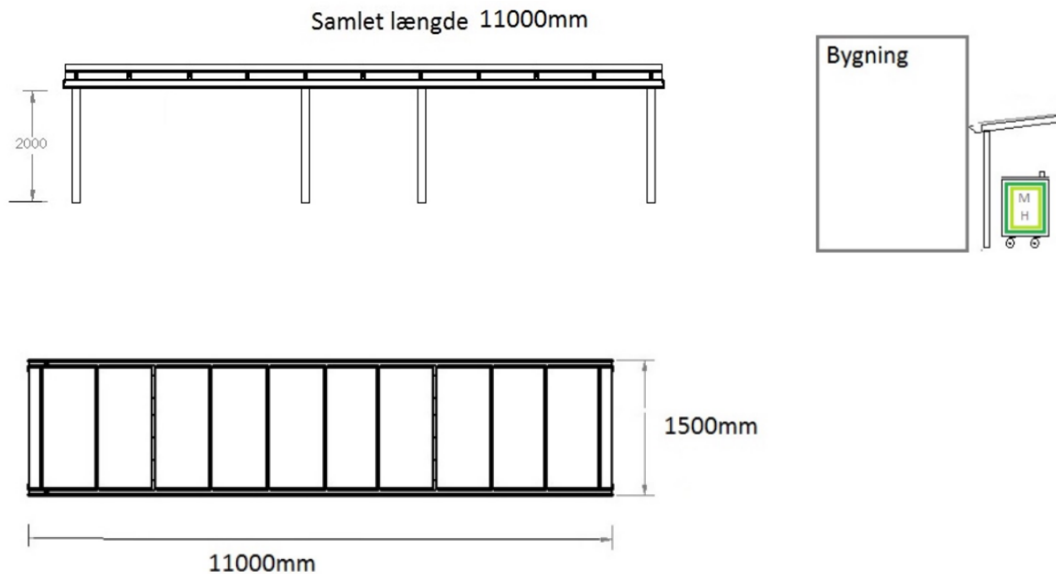

Bestyrelsen:

Afviser tilbuddet fra Michael, grundet at prisen er højere end budgetteret. Bestyrelsen afviser ikke at dette kunne være løsningen på sigt om nogle år. Berle informerer Michael.

**11/12/2019:** Der er ikke kommet tilbagemelding fra foreningens bestyrelsen (Henrik).

Afventer Maj-Lill vedr. igangsættelse af 2x træbjælker á ca. 3 meter på muren (uden for overdækket), hvor der er påsat isolering på murværk, samt pris på alternativ løsning, hvor man bygger en "tunnel", så containerne bliver fuldt ud overdækket. Afventer.

**29/01/2020:** Maj-Lill går d.d. tilbage til egen bestyrelse og informerer om at Henrik (deres bestyrelsesformand) bedes komme til næste gårdlaugsmøde (som han selv har tilbudt i mail af d.d.) og få afklaring på hvad der skal laves, have vi afventer med i Gårdlauget og hvordan vi bedst mulig får lavet noget som tilgodeser den nye vægkonstruktion, samt containernes pladser. Afventer.

**04/03/2020:** Mail modtaget den 26/02/2020 fra formand v/ AB Østerbrogade 150, Henrik Byager – som oplyser følgende:

"... Kære Gårdlaug, Jeg har haft møde med vores facademand for at få et bud på hvorledes vi bedst kan sikre vores klimaskal i nr 150 mod de mange nye skraldespande. Det er ikke en god ide bare at forlænge de eksisterende stødbrædder - det er dyrt og der er risiko for at svække klimaskallen efterfølgende. Klimaskallen er skabt med den nuværende løsning - men at lave nye huller i skallen er en ganske bekostelig og vanskelig proces. Ikke mindst hvis man også vil forlænge halvtaget, hvilket jeg godt ved ikke er på agendaen lige nu. Vi diskuterede os frem til en anden løsningsmodel, mere simpel: At montere et vinkeljern i stenbelægningen på det åbne stykke, således at det ikke er muligt at køre skraldecontainerne helt ind til muren. Altså en lav, lang skinne, der skærmer for kontakt med skallen. Spørgsmålet er nu om I skal tage stilling til den løsningsmodel, eller om jeg bare skal få et tilbud på det? Jeg har fået anbefalet en smed. Afslutningsvis vil jeg gerne beklage at dette har taget så lang tid. Det er simpelthen en misforståelse fra min side, jeg troede dette skulle indgå i en ny og samlet løsning for det nye pladsproblem. En sådan løsning er jeg stor tilhænger, gerne med bidrag fra en dygtig gårdarkitekt...".

Gårdlaugets bestyrelsen: Grundet at forlængelse af halvtaget ikke er på agendaen lige nu (udsat) – og med reference til ovenstående mail fra Formand Henrik er kommet med nye oplysninger siden

den tidligere formand - vedr. opsætning af 2x brædder á 3,00 m x 0,25m på deres husmurs klimaskal, at opsætning af brædder ikke er en optimal løsning, både grundet "ganske bekostelig og vanskelig proces", findes der en ny løsning for at beskytte klimaskallen mod affaldscontainere. Formand Henrik kommer med forslag om: "At montere et vinkeljern i stenbelægningen på det åbne stykke, således at det ikke er muligt at køre skraldecontainerne helt ind til muren. Altså en lav, lang skinne, der skærmer for kontakt med skallen". Dette lyder som en fin midlertidig løsning indtil gårdlauget kommer med en helløsning på forlængelse af nuværende overdække. Dog, beskriver Formand Henrik kun løsningen med en lang metalskinne i bunden (ved jordhøjde) mod beskyttelse for ikke at kunne "køre" affaldsbeholder ind i muren/klimaskallen, men løsningen beskriver ikke, hvorledes klimaskallen beskyttes mod at låget fra affaldsbeholderen rammer mod klimaskallen ved åbning. Det skal der findes en løsning på, før der indhentes til tilbud via Henrik.

Gårdlaugets bestyrelse foreslår en evt. løsning, hvor der nedgraves/støbes f.eks. 3x stolper/metal, hvor der påsættes 2 stk. brædder med bredde på ca. 0,25m og længde 3,00 m (på niveau 2 steder, hvor container er bredest for at den ikke kan ramme muren, samt hvor låget kan ramme muren ved åbning).

Foreningens gårdlaugs repræsentant v/ AB Østerbrogade 150, v/ Maj-Lill Skov koordinerer med hendes formand Henrik Byager.

Bemærk også, at løsningen beskrevet i referatet af 30/10/2019 med ny overdækning som gårdlaugets bestyrelse har indhentet, er uden berøring/opsætning på husmur/klimaskal – men hvor metalstolper nedgraves/støbes ned i jorden, hvor der vil være et par centimeters luft til muren/klimaskal.

Afventer fra Maj-Lill.

**03/06/2020:** Maj-Lill kontakter David for tilbud på en mulig løsning på overdækning af hele arealet m.v. jf. ovenstående af 04/03/2020 under svar fra bestyrelsen. Afventer.

**18/08/2020:** David fra Køgebugt har den 07/07/2020 fremsendt følgende tilbud:

Hermed de aftalte priser.

Levering og plantning af 3 stk. rådhusvin. Str. 50-80 cm, Pris 600,00 kr. ekskl. Moms.

Levering og opsætning af 2 stk. fenderlister i træ som eks. Længde ca. 180 cm. På isoleret væg i gul gård, Pris 2.750,00 kr. ekskl. Moms.

Maj-Lil kontakter David med accept på ovenstående. Afventer resultat.

Grundet at foreningen ikke vil have påmonteret direkte på muren, er der her forslag om ny løsning med Kee klamp med 2 vandrette rør et lavt der stopper containeren og et højt der støtter låget og 2 lodrette rør fastgjort i belægningen vil koste 4.920,00 kr. ekskl. Moms.

Bestyrelsen accepterer tilbud og Maj-Lill kontakter David. Afventer.

**Opfølgning – 25/11/2020:** Maj-Lill har aftalt med egen formanden, at han skal kontakte David om det videre forløb. Maj-Lil er fortsat ansvarlig for opgaven, at denne blive løst ift. ovenstående aftalte/pris. Afventer resultat.

**b) Lotte Petersen (ØBRO 148/VORD 1) - Belægning i sumpområdet på græsset i gult område:**

Der er indhentet tilbud fra David/Køge Bugt – vedr. belægning i sump-området (de 2 græsplæner) i gult område.

Tilbud fra David af 24/5/2020:

"....Hvis i ønskes en grusbelægning vil jeg forslå en slotsgrus belægning. Produktblad vedhæftet.

*Afgravning og bortkørsel af ca. 5 cm jord levering og udlægning af 5 cm. Slotsgrus pris for det areal der ligger tættest på Østerbrogade. Pris 7.000,00 kr. ekskl. Moms....”.*

**03/06/2020:** Lotte kontakter David for at igangsætte projektet. Der skal gøres opmærksom på at der er faskiner under. På sigt ser bestyrelsen på om tilsvarende skal gøres for det anden græsareal i gult område ud for Vordingborggade 3 / Kertemindegade 1. Afventer resultat.

**18/08/2020:** Lotte har bedt David om at lægge slotsbelægning. Lotte rykker for status.

**Opfølgning – 25/11/2020:** Lotte rykker for status. Afventer.

**c) Lotte Petersen (ØBRO 148/VORD 1) - Beplantning af planter på gavl/mur i gult område:**

Der er indhentet tilbud fra David/Køge Bugt – vedr. planter til gavl/mur i gult område.

Tilbud fra David af 24/5/2020:

*”...Her er et par forslag til slyngplanter der burde kunne trives.*

*Begge forslag vil koste ca. 250,00 kr. ekskl. moms pr stk. i størrelse 50-80 cm. at levere og plante.*

*Hvis affaldscontainer står helt oppe i planten kan det godt være et problem at få den til at gro.*

*Kaprifolie tellmanniana:*

*Planten får flotte orange, 1 - 5 cm. store blomster. Den blomstrer fra maj- juni. Bliver under normale forhold omkring 400 - 600 cm høj. Planten er kraftigt voksende. Er velegnet i slyngende beplantninger, placeres i sol / halvskygge. Kræver let gødning og er fuldt ud hårdfør under danske forhold. Har grønne, ovalformede blade.*

*Arkitektens Trøst:*

*Den egner sig bedst til en placering i sol / halvskygge. Den kræver moderat mængde gødning og er fuldt ud hårdfør under danske forhold. Det anbefales at beskære planten forår og efterår for optimal vækst. Kan blive op til 10-15 meter høj...”.*

**03/06/2020:** Lotte igangsætter David til beplantning af planter ved biocontratinerne. Derudover høres der om mulighed for samme løsning på gavlen ved trappen mellem gult område og op til den store gård. Afventer resultat.

**18/08/2020:** Lotte har bedt David om *Arkitektens Trøst*. Ligeledes på gavlen ved nedgangen til gult område, hvor Efeu (af uransagelige årsager) er blevet fjernet. Lotte rykker for status.

**Opfølgning – 25/11/2020:** Lotte rykker for status. Afventer.

**d) Pernille Jensen (ØBRO 154) - Græsset ved legepladsen (rødt område):**

Græsset ved legepladsen i rødt område er meget slidt , nærmest væk , efter effektivt brug af legepladsen de seneste måneder. Trænger til opfriskning.

**03/06/2020:** Lotte spørger David om mulighed genbeplantning, både på græsset ved ”legepladsen”, samt på den anden store ovale græsplæne (der er 2 store ”pletter” til højre for ”indgangen”). Afventer resultat.

**18/08/2020:** Lotte har bedt David om ny-såning. Lotte rykker for status.

**Opfølgning – 25/11/2020:** Lotte rykker for status. Afventer.

**e) Kristian Larsen (ØBRO 152) - Opsætning af lampe ved nedgang til kælder fra gården:**

Forespørgsel: vores ejerforening vil gerne opsætte lys ved nedgang til vores kælder fra gården. Vi vil opsætte en lampe som aktiveres når man går ned i kælderen og som slukker igen umiddelbart et

minut efter. Der har angiveligt tidligere været en sådan. Vi vil sætte en lignende op som sidder i øvrigt på væggene hos os. Er dette ok?

**03/06/2020:** Bestyrelsen har ved etablering af gården besluttet at alt gårdlys skal køres via gårdlaugets EL-installation. Dvs. hvis der skal sættes en lampe op, gøres dette ved foranstaltning af gårdlauget, samt at lampen skal følge nuværende tænd/sluk system for resten af gården, og den vil derfor også være tændt hele natten. Der har i hele gårdlaugets historik ikke været en lampe ved den trappe, grundet at der ikke var behov ifm. etableringen. Hvad er årsagen til at der er et behov nu? Afventer Kristian.

**18/08/2020:** Kristian undersøger om muligheden for at der kan være konstant lys (og dermed kobles på via gårdlaugets el-net), eller, hvis det skal være med sensor, om dét kan klares via egen forenings lyssensor indenfor.

**Opfølgning – 25/11/2020:** Gårdlauget bekoster og sætter lampen op i samme stil som de øvrige i gårdlauget. Det er Gårdlaugets elektriker som sætter den op. Der sidder allerede en føler, men den tænder først når man kommer helt ned i bunden af trappen. Elektrikeren sørger selv for at sensor/føleren bliver ændret, så den fanger bevægelse hurtigere. Lampen bliver dog ikke koblet til gårdlaugets el-net, men direkte på forenings eget elnet, da tilkobling på gårdlaugets EL-net er problemfyldt). Kristians forening påtager sig de løbende omkostninger for strømforbruget. Kristian kontakter Jimmy. Afventer.

#### **f) Udarbejdelse af Vedligeholdelsesplan for 2021, herunder udkast til budget 2021:**

Udføres på bestyrelsesmøde, oktober 2020.

**Opfølgning – 25/11/2020:** Pernille har undersøgt mulighed for gyngestativ. Det vil bestyrelsen arbejde videre med.

Da bestyrelsesmødet i oktober blev aflyst, er arbejdet med vedligeholdelsesplanen ikke igangsat. Lotte laver udkast til næste møde. Pernille og Kristian hjælper til. Afventer.

#### **g) Gårdmand/Akrobaterne - Håndværker:**

Den 13/08/2020 har Akrobaterne v/ Asger kontaktet bestyrelsen:

"...Kælderdøren Vordingborggade 1 havde forleden det problem, at døren ikke kunne åbne da døren satte sig fast mod en af kældeutrinnene. Har haft tømrer ude og høvle lidt af undersiden af døren, herudover fik han justeret låsen da denne også bandt.

Går ud fra at der er gårdlauget der skal stå for betalingen?..."

Bestyrelsen er ikke bekendt med ovenstående fremgangsmåde - og Akrobaterne må ikke bare tilkalde håndværker uden accept fra bestyrelsen.

Det er Akrobaterne tidligere blevet bekendt med ved indgåelse af kontrakten.

**18/08/2020:** Lotte følger op. Afventer.

**Opfølgning – 25/11/2020:** Asger oplyste, at arbejdet var sat i gang for at undgå fremtidige problemer med skraldemændene. Ingen fra nogle bestyrelser hvad bestilt og accepteret arbejdet. Asger havde "bare" været proaktiv, og han efterlyser en bagatelgrænse for småarbejder, som Akrobaterne kan arbejde med. Lotte oplyste at bestyrelsen ikke accepterer denne typer arbejdsproces, og vil undtagelsesvis godkende denne faktura.

Bestyrelsen er ikke positivt stemt overfor en bagatelgrænse. Punktet er afsluttet.

**h) Gårdmand/Akrobaterne - Græsset mellem fliser/Stige:**

Den 13/08/2020 har Akrobaterne v/ Asger kontaktet bestyrelsen:

**Græs mellem fliser** - Mødte en gartner i gården forleden og spurgte om de nogle gange slog græsset mellem fliserne, ved ikke om du kan huske hvad aftalen er?

**Stige** - Endvidere hænger der en gammel og ødelagt stige over containere i skralderummet midt i gården, den hænger så lavt at lågene på f.eks. papcontainere ikke kan stå åbne. Er det gårdlaugets og kan vi køre den på genbrugsstationen. Trinene er gået fra så den vil være livsfarlig at betræde.

**18/08/2020:** Lotte følger op. Afventer.

**Opfølgning – 25/11/2020:** Græsset mellem fliserne skal ikke trimmes, men slides naturligt jf. Lone van Deurs. Lotte har oplyst til Asger, at stigen ikke må fjernes, da den fortsat bruges til f.eks. at holde containerlåg, når der skal sorteres skrald. Dog vil Benny sørge for at stigen fjernes, da det er en gammel stige som tilhører deres forening. Afventer.

**i) Affaldsift - Plade på affaldsift rødt område:**

Armen, der anvendes til containertømningen, gør at containerne nogle gange falder af og der efterlades skrald i hele mellemgangen.

**18/08/2020:** Benny forespørger Skibby om det er muligt at få en plade på (i lighed med Vordingborggade 1).

Benny laver et skriv omkring ødelæggelse af trapper ved manglende anvendelse af lift, og sender til Jesper fra KK. Lotte fremsender billeder fra Vordingborggade 1. Og forespørger et møde hvor Jesper/KK kommer ud og kigger på en holdbar løsning. Afventer.

**Opfølgning – 25/11/2020:** Lift i Kertemindegade er afsluttet. Udgift, kr. 17.306,25 inkl. moms og miljøafgift). Lotte sender billeder til Benny. Afsluttet.

**j) Afkortning af træer i rødt område:**

Benny forespørger om der er mulighed for at beskære træerne.

**18/08/2020:** Lotte kontakter David for beskæring i forbindelse med den almindelige vedligeholdelse. Afventer.

**Opfølgning – 25/11/2020:** Lotte rykker David. Afventer

**NYT:**

**Ad 2) - AB Østerbrogade 154 - Kommende renovering afløbsinstallation og vandinstallation:**

Pernille oplyser at der i deres forening kommer renovering af afløbsinstallation og vandinstallation / toiletvogn mm. i rødt område. Foregår i perioden: 14. oktober – 14 december 2019 og der står en toilet /badevogn i rødt område, tæt på deres ejendom (eget nærmiljø). Byggeplads og materialer vil være placeret ud til Østerbrogade tæt på deres ejendom.

**30/10/2019:** Pernille oplyser, at ovenstående periode/dato endnu ikke er afklaret, da de endnu ikke er gået i gang. Pernille meddeler bestyrelsen når de igangsætter, samt foreningen ved Benny hvis de skal, med kran, have løftet materialer ind i gården.

Yderligere: Følgende punkt om fliser er fra et tidligere emne "AB Østerbrogade 154 – Altaner" af 14/03/2018: Pernille oplyser at der er modtaget et prisoverslag på 1.000 kr. fra Køge Bugt for udbedring af skade på fliser ifm. deres etablering af altaner. Men i betragtning af, at der om kort tid skal renoveres afløbsinstallation og vandinstallation i ejendommen, så bliver dette punkt udskudt og afklaret til efter dét nye projekt er færdiggjort, i tilfælde af nye skader på belægningen/fliser. Afventer Pernille.

**11/12/2019:** Afventer tilbud, derfor intet nyt. Punktet afventer.

**29/01/2020:** Der er indhentet tilbud, men der er endnu ikke nogen dato fast. Punktet fjernes indtil Pernille melder når det bliver aktuelt igen. Sag pause.

**Opfølgning - 25/11/2020:** Sag genoptaget – Pernille oplyser via mail af 20/08/2020: "... at der i uge 37-uge 47 (2020) (7/9 - 22/11-2020), vil blive opsat toilet / bade vogne i rødt område, i gården, ud for nr. 154, der hvor de har deres have møbler. Dvs. tæt på legeplads området..."

Bestyrelsen: Vognen skal placeres på flisebelægningen, i gården ud for nr. 154. Fliserne skal beskyttes mod belastning fra vognen. Efter renovering af vand-installationen skal der med ref. til 14/03/2018 også udbedres de fliser fra tidligere renovation.

Renoveringen er afsluttet, og Pernille gennemgår fliser for skader m.v., sammen med et andet bestyrelsesmedlem og i koordination/besigtigelse af Køgebugt v/ David, herunder får udarbejdet de gamle skader som beskrevet ovenover af 14/03/2018. Afventer.

### **Ad 3) – Affald: Møde med Kundekonsulent v/ Affaldsindsamling og Sortering/KK:**

Bestyrelsen har den 18/09/2020 modtaget mail fra Kundekonsulent Affaldsindsamling og Sortering/KK v/ Allan Tyrrestrup. Han oplyser: "...at der er kommet et par nye indmeldinger fra deres renovatør som tømmer plast om, at beboerne sorterer flamingo i beholderne til plastik. Flamingo skal sorteres ud til DAG/restaffald for ikke at besværliggøre den videre behandling og udsortering af plastik..."

Benny har efterfølgende aftalt møde den 30/09/2020 med Allan vedr. ovenstående, samt med følgende skriv som også ønskes behandlet på mødet:

".....Gårdlaugets bestyrelse er opmærksom på **flamingoproblemet**, og har flere gange fjernet flamingo fra plastcontainere, men desværre kan ikke alle beboerne i gårdlauget forstå det. Der er også problemer med **bioaffald**, hvor renovatøren klager over at pladen på liften i Kertemindegade 9 er fjernet. Her har aldrig været nogen plade, men bestyrelsen vil gerne undersøge om der kan sættes en plade på, hvis denne også kan bruges af de andre renovatører (plast, pap m.m.). Desuden klages over at **fjernbetjeningen** er fjernet, men ejendommen har ingen fjernbetjening, det har altid været renovatøren der selv har medbragt den.....". Afventer resultat fra møde.

**Opfølgning – 25/11/2020:** Mødet gav ikke det store, men Benny oplyser, at det dog virker til at plast tømmes mere regelmæssigt, og selv hvis der en enkelt gang er flamingo med. Punktet afsluttes.

### **Ad 4) - Julens affald (papir, beboernes egne juletræer mv):**

Københavns Kommune har informeret gårdlauget om, at juletræer indsamles separat og bliver kørt til kompostering.

**Juletræer** - må IKKE henstilles i gården og må heller IKKE henstilles ved nærmeste vejkant.



Juletræer SKAL afleveres på godkendt standplads.

Gårdlaugets godkendte standplads er på fortovet ved hjørnet af: "Kertemindegade og Vordingborggade".

Juletræer afhentes tidligst fra den 27. december 2020 via Københavns Kommune. Berle bestiller løbende afhentning til og med 7. januar 2021. Det er beboernes eget ansvar at få bragt sit juletræ til ovenstående godkendte standplads!

**Julehilsen** - Gårdlauget har igen i år udarbejdet en julehilsen vedr. "julens affald". Bestyrelsen opsætter – som minimum - julehilsen i alle deres egne opgange.

Endvidere sørger bestyrelsesmedlemmerne også at der omdeles julebrev til de erhverv der er i deres forening. Læs mere om affald og julebrev på web via: "[www.kg2100.dk](http://www.kg2100.dk)" >> "**Service**" >> "**Affald (Guide)**". Punktet følges op på næste bestyrelsesmøde i Januar 2021 for resultat. Afventer.

**Ad 5) - Stolper ved bagtrappen til Kertemindegade:**

Benny forespørger om der kan komme stolper ud for alle opgange i Kertemindegade. Det beløber sig til ca 6. tkr. + moms. Bestyrelsen giver OK. Lotte kontakter David for igangsættelse. Afventer.

**Ad 6) - AB Kertemindegade 3-11 / Strandboulevarden 149: Container er bestilt for Storskrald:**

Benny oplyser, at deres forening har bestilt container til storskrald. Container ankommer 11/12/2020 og placeres v/ Kertemindegade 9. Udgiften afholdes af egen forening, kr. 1.937,50. Endvidere bestilt afhentning af STORT EL. Afhentes også fra samme sted, 16/12/2020, udgift, kr. 0,00. Afsluttet.

**Ad 7) - Danske Bank - Hvidvaskdokumentation (bestyrelse):**

Gårdlaugets bank v/ Danske Bank, har ifm. lov om hvidvask, bedt alle 7 bestyrelsesmedlemmer om, at udfylde formular med følgende oplysninger; CVR nr.: 35585613, fornavn og efternavn, email, telefonnummer, type: (Vælg) > "Upload dokumenter", samt indsende personlig dokumentation som; gyldigt Kørekort eller Sas, og Sundhedskort (Dokumentationen skal være i formatet: Word/docx/doc, Excel/xlsx/xls, Pdf, Tekst/txt, Jpeg/jpg, Png eller Gif).

Konsekvens: Det er vigtigt at I alle får indsendt nedenstående personlige informationer, inden den 6. december 2020, da DANSKE BANK ellers vil være nødt til at spærre Gårdlaugets konti og kort midlertidigt. Alle 7 bestyrelsesmedlemmer har modtaget mail med link den 27/11/2020 via Berle. Afventer.

**Ad 8) - GDPR (Gårdlauget):**

Gårdlauget skal have udarbejdet en procedure vedr. GDPR. Gårdlauget har modtaget tilbud fra administrator om udarbejdelse, men gårdlauget udarbejder selv en procedure. Maj-Lill undersøger nærmere om regler for Gårdlauget via ABF og deres skabelon. Afventer.

**Ad 9) - Administrator - Ny ejendomsadministrator internt i Boelskifte:**

Administrator Boelskifte v/ ejer/advokat Andreas Elleby har meddelt, at det Gårdlauget, pr. 01/11/2020 har fået ny ejendomsadministrator. Anders Quist Dalgaard afløser Nanna Brandt Thomsen. Gårdlaugets website er opdateret med kontaktoplysninger. Afsluttet.

**Ad 10) - Vagter for: Lys (El) og affald (container + skraldesug):**

**Rødt område:**

- November '20: Kristian.
- December '20: Pernille.
- Januar '21: Kennet.
- Februar '21: Benny.
- Marts '21: Maj-Lill.
- April '21: Kristian.
- Maj '21: Pernille.
- Juni '21: Kennet.
- Juli '21: Benny.
- August '21: Maj-Lill.
- September '21: Kristian.
- Oktober '21: Pernille.
- November '21: Kennet.
- December '21: Benny.
- Januar '22: Maj-Lill.

**Gult område:**

- November '20 - Januar '22: Lotte og Berle.

**Ad 11) - Mødedatoer (Opdatering):**

Næste mødedatoer:

- Bestyrelsesmøde: Onsdag d. 13. januar 2021, kl. 18.00 (uge 02).
- Bestyrelsesmøde: Onsdag d. 10. marts 2021, kl. 18.00 (uge 10).
- Generalforsamling: Onsdag d. 07. april 2021, kl. 18.00 (uge 14).

**Ad 12) - Evt.:**

- Ingen.

Referent: Lotte & Berle, 25/11-2020.

Referatet kan også læses på gårdlaugets website: [www.kg2100.dk](http://www.kg2100.dk)

\*\*\*\*\*