

Referat af bestyrelsesmøde gårdlauget Kertemindegården – 13. januar 2021

Tilstede:

- AB Kertemindegade 1/Vordingborggade 3, v/ Berle Sodborg.
- AB Østerbrogade 148 / Vordingborggade 1, v/ Lotte Petersen.
- AB Kertemindegade 3- 11 og Strandboulevarden 149, v/ Benny Johansen.
- AB Østerbrogade 150, v/ Maj-Lill Skov.
- EF Østerbrogade 152, v/ Kristian Larsen.
- AB Østerbrogade 154, v/ Pernille Jensen.
- EF Østerbrogade 156, / Strandboulevarden 151, v/ Kennet Frits Hansen (1. suppleant).

Fraværende:

- Ingen.

Tidsrum: 18.00 – 19.45.

Mødested: Grundet nye restriktioner vedr. COVID-19 afholdes mødet virtuelt/digital via SKYPE
(Mødelink er fremsendt individuelt).

01. Siden sidst (25. november 2020):

- a) AB ØBRO 150 - Isolering af gavl / Nyt overdække af affald/gult område.
- b) Belægning i sumpområdet på græsset i gult område.
- c) Beplantning af planter på gavl/mur i gult område.
- d) Græsset ved legepladsen (rødt område).
- e) ØBRO 152 v/ Kristian - Opsætning af lampe ved nedgang til kælder fra gården.
- f) Udarbejdelse af Vedligeholdelsesplan for 2021, herunder udkast til budget 2021.
- g) Gårdmand/Akrobaterne - Græsset mellem fliser/Stige.
- h) Afkortning af træer i rødt område.
- i) AB ØBRO 154 - Kommende renovering afløbsinstallation og vandinstallation.
- j) Julens affald (papir, beboernes egne juletræer mv).
- k) Stolper ved bagtrappen til Kertemindegade.
- l) GDPR (Gårdlauget).

NYT:

02. Generalforsamling 2021, herunder udarbejdelse af budget/indkaldelse.
03. Ordensreglement.
04. Vagter for: Lys (El) og affald (container + skraldesug).
05. Mødedatoer (Opdatering).
06. Evt.

Ad 1) - Siden sidst:

a) AB ØBRO 150 - Isolering af gavl / Nyt overdække af affald/gult område:

21/08/2019: Det er aftalt med Michael "Håndværkerservice", Køge – at han kommer og beser/med forslag til alternativ overdækning, tirsdag den 27/8, mellem 14-14.30. Berle er kontaktperson. Vedr. forlængelse af brædder på væg der er isoleret, kontakter den respektive forening selv ovenstående håndværker, der skal opsættes ca. 4 meter (1 meter fra altan). Kontaktperson fra Maj-Lil. Gårdlauget forestår udgiften. Afventer. **30/10/2019:** Maj-Lill oplyser, at foreningens bestyrelse har drøftet en alternativ løsning, hvor man bygger en "tunnel", så containerne bliver fuldt ud overdækket.

Bestyrelsen:

Maj-Lill undersøger pris for alternativ løsning med fuld overdækning. Derudover skal opsætningen iværksættes med det samme vedr. 2x træbjælker á ca. 3 meter på muren (uden for overdækket), hvor der er påsat isolering på murværk. Dette er for at beskytte muren mod containerne. Afventer Maj-Lill. Berle oplyser at vi den 01/09/2019 har modtaget tilbud på overdækning efter at Michael Mikkelsen v/ M-HS har beset området. Tilbuddet er et nyt overdækket tag som er ens hele vejen hen inkl. de nye ca. 3 meter (i alt 11 meter). Nuværende trækonstruktion af tag holder muligvis kun 6-8 år mere, og så skal det alligevel skiftes. Det ser ikke pænt ud såfremt at nuværende løsning forlænges, samt at det i længden ikke er en holdbar løsning. Nedenstående tilbud er en jernkonstruktion som holder i mange år. Tilbud er: Overdækning model Spire 11000mm x 1500mm.

Støbes på 4 søjler

Beskrivelse:

- ✓ Carporten er med lige spær med hældning i galvaniseret stål med opbevaringsrum.
- ✓ Carporten er galvaniseret i henhold til DS/EN ISO1461. Ved DOT i Fasteholdt.
- ✓ Tag udføres i 16 mm 5 polycarbonat (termo) 10 års garanti.
- ✓ Valg fri farve på tagplader; klar opal eller bronze.
- ✓ Spær 50x80x3 mm, max spær afstand 1050mm.
- ✓ Søjler 90 x 90mm.
- ✓ Integreret tagrende på en side af overdækningen.
- ✓ Nedløb på en side af overdækningen der føres til terræn.

Pris: Overdækning er 6.300kr inkl. moms.

Montage prisen er 63.000kr inkl. moms.

Total pris inkl. moms er 69.300kr.

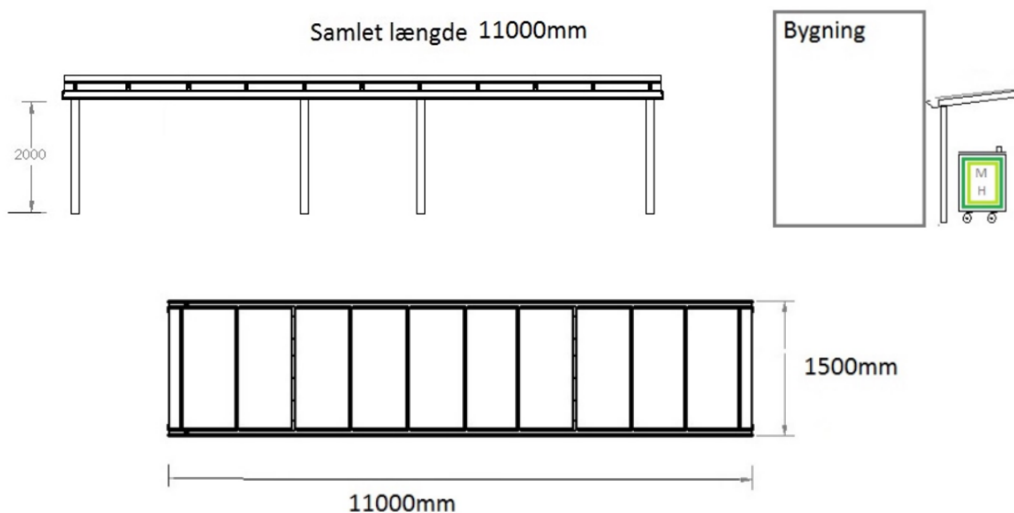

Bestyrelsen:

Afviser tilbuddet fra Michael, grundet at prisen er højere end budgetteret. Bestyrelsen afviser ikke at dette kunne være løsningen på sigt om nogle år. Berle informerer Michael.

11/12/2019: Der er ikke kommet tilbagemelding fra foreningens bestyrelsen (Henrik).

Afventer Maj-Lill vedr. igangsættelse af 2x træbjælker á ca. 3 meter på muren (uden for overdækket), hvor der er påsat isolering på murværk, samt pris på alternativ løsning, hvor man bygger en "tunnel", så containerne bliver fuldt ud overdækket. Afventer.

29/01/2020: Maj-Lill går d.d. tilbage til egen bestyrelse og informerer om at Henrik (deres bestyrelsesformand) bedes komme til næste gårdlaugsmøde (som han selv har tilbudt i mail af d.d.) og få afklaring på hvad der skal laves, have vi afventer med i Gårdlauget og hvordan vi bedst mulig får lavet noget som tilgodeser den nye vægkonstruktion, samt containernes pladser. Afventer.

04/03/2020: Mail modtaget den 26/02/2020 fra formand v/ AB Østerbrogade 150, Henrik Byager – som oplyser følgende:

"... Kære Gårdlaug, Jeg har haft møde med vores facademand for at få et bud på hvorledes vi bedst kan sikre vores klimaskal i nr 150 mod de mange nye skraldespande. Det er ikke en god ide bare at forlænge de eksisterende stødbredder - det er dyrt og der er risiko for at svække klimaskallen efterfølgende. Klimaskallen er skabt med den nuværende løsning - men at lave nye huller i skallen er en ganske bekostelig og vanskelig proces. Ikke mindst hvis man også vil forlænge halvtaget, hvilket jeg godt ved ikke er på agendaen lige nu. Vi diskuterede os frem til en anden løsningsmodel, mere simpel: At montere et vinkeljern i stenbelægningen på det åbne stykke, således at det ikke er muligt at køre skraldecontainerne helt ind til muren. Altså en lav, lang skinne, der skærmer for kontakt med skallen. Spørgsmålet er nu om I skal tage stilling til den løsningsmodel, eller om jeg bare skal få et tilbud på det? Jeg har fået anbefalet en smed. Afslutningsvis vil jeg gerne beklage at dette har taget så lang tid. Det er simpelthen en misforståelse fra min side, jeg troede dette skulle indgå i en ny og samlet løsning for det nye pladsproblem. En sådan løsning er jeg stor tilhænger, gerne med bidrag fra en dygtig gårdarkitekt..."

Gårdlaugets bestyrelsen: Grundet at forlængelse af halvtaget ikke er på agendaen lige nu (udsat) – og med reference til ovenstående mail fra Formand Henrik er kommet med nye oplysninger siden den tidligere formand - vedr. opsætning af 2x brædder á 3,00 m x 0,25m på deres husmurs klimaskal, at opsætning af brædder ikke er en optimal løsning, både grundet "ganske bekostelig og vanskelig proces", findes der en ny løsning for at beskytte klimaskallen mod affaldscontainere.

Formand Henrik kommer med forslag om: "At montere et vinkeljern i stenbelægningen på det åbne stykke, således at det ikke er muligt at køre skraldecontainerne helt ind til muren. Altså en lav, lang skinne, der skærmer for kontakt med skallen". Dette lyder som en fin midlertidig løsning indtil gårdlauget kommer med en helløsning på forlængelse af nuværende overdække. Dog, beskriver Formand Henrik kun løsningens med en lang metalskinne i bunden (ved jordhøjde) mod beskyttelse for ikke at kunne "køre" affaldsbeholder ind i muren/klimaskallen, men løsningen beskriver ikke, hvorledes klimaskallen beskyttes mod at låget fra affaldsbeholderen rammer mod klimaskallen ved åbning. Det skal der findes en løsning på, før der indhentes til tilbud via Henrik.

Gårdlaugets bestyrelse foreslår en evt. løsning, hvor der nedgraves/støbes f.eks. 3x stolper/metal, hvor der påsættes 2 stk. brædder med bredde på ca. 0,25m og længde 3,00 m (på niveau 2 steder, hvor container er bredest for at den ikke kan ramme muren, samt hvor låget kan ramme muren ved åbning).

Foreningens gårdlaugs repræsentant v/ AB Østerbrogade 150, v/ Maj-Lill Skov koordinerer med hendes formand Henrik Byager.

Bemærk også, at løsningen beskrevet i referatet af 30/10/2019 med ny overdækning som gårdlaugets bestyrelse har indhentet, er uden berøring/opsætning på husmur/klimaskal – men hvor metalstolper

nedgraves/støbes ned i jorden, hvor der vil være et par centimeters luft til muren/klimaskal.

Afventer fra Maj-Lill.

03/06/2020: Maj-Lill kontakter David for tilbud på en mulig løsning på overdækning af hele arealet m.v. jf. ovenstående af 04/03/2020 under svar fra bestyrelsen. Afventer.

18/08/2020: David fra Køgebugt har den 07/07/2020 fremsendt følgende tilbud:

Hermed de aftalte priser.

Levering og plantning af 3 stk. rådhusvin. Str. 50-80 cm, Pris 600,00 kr. ekskl. Moms.

Levering og opsætning af 2 stk. fenderlister i træ som eks. Længde ca. 180 cm. På isoleret væg i gul gård, Pris 2.750,00 kr. ekskl. Moms.

Maj-Lil kontakter David med accept på ovenstående. Afventer resultat.

Grundet at foreningen ikke vil have påmonteret direkte på muren, er der her forslag om ny løsning med Kee klamp med 2 vandrette rør et lavt der stopper containeren og et højt der støtter låget og 2 lodrette rør fastgjort i belægningen vil koste 4.920,00 kr. ekskl. Moms.

Bestyrelsen accepterer tilbud og Maj-Lill kontakter David. Afventer.

25/11/2020: Maj-Lill har aftalt med egen formanden, at han skal kontakte David om det videre forløb. Maj-Lil er fortsat ansvarlig for opgaven, at denne blive løst ift. ovenstående aftalte/pris. Afventer resultat.

Opfølgning – 13/01/2021: Maj-Lill har aftalt med David, at han går i gang i første kvartal. Afventer.

b) Belægning i sumpområdet på græsset i gult område:

Der er indhentet tilbud fra David/Køge Bugt – vedr. belægning i sump-området (de 2 græsplæner) i gult område.

Tilbud fra David af 24/5/2020:

"...Hvis i ønskes en grusbelægning vil jeg forslå en slotsgrus belægning. Produktblad vedhæftet.

Afgravning og bortkørsel af ca. 5 cm jord levering og udlægning af 5 cm. Slotsgrus pris for det areal der ligger tættest på Østerbrogade. Pris 7.000,00 kr. ekskl. Moms...."

03/06/2020: Lotte kontakter David for at igangsætte projektet. Der skal gøres opmærksom på at der er faskiner under. På sigt ser bestyrelsen på om tilsvarende skal gøres for det anden græsareal i gult område ud for Vordingborggade 3 / Kertemindegade 1. Afventer resultat.

18/08/2020: Lotte har bedt David om at lægge slotsbelægning. Lotte rykker for status.

25/11/2020: Lotte rykker for status. Afventer.

Opfølgning – 13/01/2021: David v/ Køge Bugt har udført opgaven med reference til tilbuddet og som beskrevet ovenover. Der er blevet lagt slotsgrus. Dog er denne type grus meget fin – og minder mere som en jordbelægning af grus. Hvis man betræder området er det ligesom at gå i jord (mudder når det er vådt). Dette var ikke hensigten – og der afventes på tørvejr, således at resultatet kan ses/benyttes. Alternativt må der ligges yderligere noget større bedre egnet som f.eks. perlesten. Afventer til foråret.

c) Beplantning af planter på gavl/mur i gult område:

Der er indhentet tilbud fra David/Køge Bugt – vedr. planter til gavl/mur i gult område.

Tilbud fra David af 24/5/2020:

"...Her er et par forslag til slyngplanter der burde kunne trives.

Begge forslag vil koste ca. 250,00 kr. ekskl. moms pr stk. i størrelse 50-80 cm. at levere og plante.

Hvis affaldscontainer står helt oppe i planten kan det godt være et problem at få den til at gro.

Kaprifolie tellmanniana:

Planten får flotte orange, 1 - 5 cm. store blomster. Den blomstrer fra maj- juni. Bliver under normale forhold omkring 400 - 600 cm høj. Planten er kraftigt voksende. Er velegnet i slyngende beplantninger, placeres i sol / halvskygge. Kræver let gødning og er fuldt ud hårdfør under danske forhold. Har grønne, ovalformede blade.

Arkitektens Trøst:

Den egner sig bedst til en placering i sol / halvskygge. Den kræver moderat mængde gødning og er fuldt ud hårdfør under danske forhold. Det anbefales at beskære planten forår og efterår for optimal vækst. Kan blive op til 10-15 meter høj...”

03/06/2020: Lotte igangsætter David til beplantning af planter ved biocontratinerne. Derudover høres der om mulighed for samme løsning på gavlen ved trappen mellem gult område og op til den store gård.

Afventer resultat.

18/08/2020: Lotte har bedt David om *Arkitektens Trøst*. Ligeledes på gavlen ved nedgangen til gult område, hvor Efeu (af uransagelige årsager) er blevet fjernet. Lotte rykker for status.

25/11/2020: Lotte rykker for status. Afventer.

Opfølgning – 13/01/2021: Lotte har fremsendt liste over opgaver til David. Det er aftalt med David, at han går i gang i første kvartal og/eller når vejret/årstiden passer ind. Afventer.

d) Græsset ved legepladsen (rødt område):

Græsset ved legepladsen i rødt område er meget slidt , nærmest væk , efter effektivt brug af legepladsen de seneste måneder. Trænger til opfriskning.

03/06/2020: Lotte spørger David om mulighed genbeplantning, både på græsset ved ”legepladsen”, samt på den anden store ovale græsplæne (der er 2 store ”pletter” til højre for ”indgangen”). Afventer resultat.

18/08/2020: Lotte har bedt David om ny-såning. Lotte rykker for status.

25/11/2020: Lotte rykker for status. Afventer.

Opfølgning – 13/01/2021: Lotte har fremsendt liste over opgaver til David. Det er aftalt med David, at han går i gang i første kvartal og/eller når vejret/årstiden passer ind. Afventer.

e) Kristian Larsen (ØBRO 152) - Opsætning af lampe ved nedgang til kælder fra gården:

Forespørgsel: vores ejerforening vil gerne opsætte lys ved nedgang til vores kælder fra gården. Vi vil opsætte en lampe som aktiveres når man går ned i kælderen og som slukker igen umiddelbart et minut efter. Der har angiveligt tidligere været en sådan. Vi vil sætte en lignende op som sidder i øvrigt på væggene hos os. Er dette ok?

03/06/2020: Bestyrelsen har ved etablering af gården besluttet at alt gårdlys skal køres via gårdlagets EL-installation. Dvs. hvis der skal sættes en lampe op, gøres dette ved foranstaltning af gårdlauget, samt at lampen skal følge nuværende tænd/sluk system for resten af gården, og den vil derfor også være tændt hele natten. Der har i hele gårdlagets historik ikke været en lampe ved den trappe, grundet at der ikke var behov ifm. etableringen. Hvad er årsagen til at der er et behov nu? Afventer Kristian.

18/08/2020: Kristian undersøger om muligheden for at der kan være konstant lys (og dermed kobles på via gårdlagets el-net), eller, hvis det skal være med sensor, om dét kan klares via egen forenings lyssensor indenfor.

25/11/2020: Gårdlauget bekoster og sætter lampen op i samme stil som de øvrige i gårdlauget. Det er Gårdlagets elektriker som sætter den op. Der sidder allerede en føler, men den tænder først når man

kommer helt ned i bunden af trappen. Elektrikeren sørger selv for at sensor/føleren bliver ændret, så den fanger bevægelse hurtigere. Lampen bliver dog ikke koblet til gårdlaugets el-net, men direkte på forenings eget elnet, da tilkobling på gårdlaugets EL-net er problemfyldt). Kristians forening påtager sig de løbende omkostninger for strømforbruget.

Kristian kontakter Jimmy. Afventer.

Opfølgning – 13/01/2021: Kristian kontakter Jimmy. Afventer.

f) Udarbejdelse af Vedligeholdelsesplan & Visionsplan for 2021, herunder udkast til budget 2021:

Udføres på bestyrelsesmøde, oktober 2020.

25/11/2020: Pernille har undersøgt mulighed for gyngestativ. Det vil bestyrelsen arbejde videre med.

Da bestyrelsesmødet i oktober blev aflyst, er arbejdet med vedligeholdelsesplanen ikke igangsat.

Lotte laver udkast til næste møde. Pernille og Kristian hjælper til. Afventer.

Opfølgning – 13/01/2021: Lotte udarbejder udkast til både en "Vedligeholdelsesplan" og en "Visionsplan" for gårdlauget. Pernille og Lotte besigtiger legehus med "Legehus-speciallisten" vedr. de fremsendte forslag om legeområder. Gerne inden 1. februar 2021, således at forventet udgift evt. kan komme med i dette års 2021 budget. Afventer.

g) Gårdmand/Akrobaterne - Græsset mellem fliser/Stige:

Den 13/08/2020 har Akrobaterne v/ Asger kontaktet bestyrelsen:

Græs mellem fliser - Mødte en gartner i gården forleden og spurgte om de nogle gange slog græsset mellem fliserne, ved ikke om du kan huske hvad aftalen er?

Stige - Endvidere hænger der en gammel og ødelagt stige over containere i skralderummet midt i gården, den hænger så lavt at lågene på f.eks. papcontainere ikke kan stå åbne. Er det gårdlaugets og kan vi køre den på genbrugsstationen. Trinene er gået fra så den vil være livsfarlig at betræde.

18/08/2020: Lotte følger op. Afventer.

25/11/2020: Græsset mellem fliserne skal ikke trimmes, men slides naturligt jf. Lone van Deurs. Lotte har oplyst til Asger, at stigen ikke må fjernes, da den fortsat bruges til f.eks. at holde containerlåg, når der skal sorteres skrald. Dog vil Benny sørge for at stigen fjernes, da det er en gammel stige som tilhører deres forening. Afventer.

Opfølgning – 13/01/2021: Benny foranstalter at omtalte stige fjernes ved næste storskrald. Punkt afsluttet.

h) Afkortning af træer i rødt område:

Benny forespørger om der er mulighed for at beskære træerne.

18/08/2020: Lotte kontakter David for beskæring i forbindelse med den almindelige vedligeholdelse. Afventer.

25/11/2020: Lotte rykker David. Afventer

Opfølgning – 13/01/2021: Lotte har fremsendt liste over opgaver til David. Det er aftalt med David, at han går i gang i første kvartal og/eller når vejret/årstiden passer ind. Afventer.

i) ØBRO 154 - Kommende renovering afløbsinstallation og vandinstallation:

Pernille oplyser at der i deres forening kommer renovering af afløbsinstallation og vandinstallation / toiletvogn mm. i rødt område. Foregår i perioden: 14. oktober – 14 december 2019 og der står en toilet / badevogn i rødt område, tæt på deres ejendom (eget nærmiljø). Byggeplads og materialer vil være placeret ud til Østerbrogade tæt på deres ejendom.

30/10/2019: Pernille oplyser, at ovenstående periode/dato endnu ikke er afklaret, da de endnu ikke er gået i gang. Pernille meddeler bestyrelsen når de igangsætter, samt foreningen ved Benny hvis de skal, med kran, have løftet materialer ind i gården.

Yderligere: Følgende punkt om fliser er fra et tidligere emne "AB Østerbrogade 154 – Altaner" af 14/03/2018: Pernille oplyser at der er modtaget et prisoverslag på 1.000 kr. fra Køge Bugt for udbedring af skade på fliser ifm. deres etablering af altaner. Men i betragtning af, at der om kort tid skal renoveres afløbsinstallation og vandinstallation i ejendommen, så bliver dette punkt udskudt og afklaret til efter det nye projekt er færdiggjort, i tilfælde af nye skader på belægningen/fliser. Afventer Pernille.

11/12/2019: Afventer tilbud, derfor intet nyt. Punktet afventer.

29/01/2020: Der er indhentet tilbud, men der er endnu ikke nogen dato fast. Punktet fjernes indtil Pernille melder når det bliver aktuelt igen. Sag pause.

25/11/2020: Sag genoptaget – Pernille oplyser via mail af 20/08/2020: "... at der i uge 37-uge 47 (2020) (7/9 - 22/11-2020), vil blive opsat toilet / bade vogne i rødt område, i gården, ud for nr. 154, der hvor de har deres have møbler. Dvs. tæt på legeplads området..."

Bestyrelsen: Vognen skal placeres på flisebelægningen, i gården ud for nr. 154. Fliserne skal beskyttes mod belastning fra vognen. Efter renovering af vand-installationen skal der med ref. til 14/03/2018 også udbedres de fliser fra tidligere renovation.

Renoveringen er afsluttet, og Pernille gennemgår fliser for skader m.v., sammen med et andet bestyrelsesmedlem og i koordination/besigtigelse af Køgebugt v/ David, herunder får udarbejdet de gamle skader som beskrevet ovenover af 14/03/2018. Afventer.

Opfølgning – 13/01/2021: Benny og Pernille har beset fliseområdet v/ ØBRO 154. Fliser ser fine, men metalafgrænser mellem fliser og græs skal fortsat tilrettes som beskrevet 14/03/2018. For udbedring, kontakter Pernille Køge Bugt v/ David. Afventer.

j) Julens affald (papir, beboernes egne juletræer mv):

Københavns Kommune har informeret gårdlauget om, at juletræer indsamles separat og bliver kørt til kompostering.

Juletræer - må IKKE henstilles i gården og må heller IKKE henstilles ved nærmeste vejkant.

Juletræer SKAL afleveres på godkendt standplads.

Gårdlaugets godkendte standplads er på fortovet ved hjørnet af: "Kertemindegade og Vordingborggade". Juletræer afhentes tidligst fra den 27. december 2020 via Københavns Kommune. Berle bestiller løbende afhentning til og med 7. januar 2021. Det er beboernes eget ansvar at få bragt sit juletræ til ovenstående godkendte standplads!

Julehilsen - Gårdlauget har igen i år udarbejdet en julehilsen vedr. "julens affald". Bestyrelsen opsætter – som minimum - julehilsen i alle deres egne opgange.

Endvidere sørger bestyrelsesmedlemmerne også at der omdeles julebrev til de erhverv der er i deres forening. Læs mere om affald og julebrev på web via: "www.kg2100.dk" >> "Service" >> "Affald (Guide)". Punktet følges op på næste bestyrelsesmøde i Januar 2021 for resultat. Afventer.

Opfølgning – 13/01/2021: Gårdlaugets beboers henstilling/afhentning af juletræer er gået fint via den aftalte standplads; hjørnet af Vordingborggade/Kertemindegade. Bestyrelsen havde bestilt 4 afhentninger, heraf 2 mellem jul & nytår. Affald (generelt) - Der har været enkelte beboere som ikke kan finde ud af at sortere/aflevere affaldet i de korrekte beholdere – og affald der ikke tilhører i gården, som f.eks. flasker og glas. Hver gang der er beboere der ikke kan finde ud af at bortskaffe deres affald korrekt, har det en udgift for gårdlauget, grundet assistance fra gårdens servicefirma v/ Akrobaterne. Bestyrelsen håber at beboerne vil hjælpe med at få deres affald placeret korrekt.

Hvis en affaldsbeholder eller sug er fyldt, så skal affaldet ikke "bare" efterlades, men tages med retur til egen bolig – og kan først afleveres til beholdere når disse er tømte. Læs mere om affald på web via: "www.kg2100.dk" >> "Service" >> "Affald (Guide)". Og hvis du stadig er i tvivl, så spørg til råds og vejledning hos din foreningskontaktperson i gårdlauget. Sag afsluttet.

k) Stolper ved bagtrappen til Kertemindegade:

Benny forespørger om der kan komme stolper ud for alle opgange i Kertemindegade. Det beløber sig til ca 6. tkr. + moms. Bestyrelsen giver OK. Lotte kontakter David for igangsættelse. Afventer.

Opfølgning – 13/01/2021: Lotte har fremsendt liste over opgaver til David. Det er aftalt med David, at han går i gang i første kvartal og/eller når vejret/årstiden passer ind. Afventer.

l) GDPR (Gårdlauget):

Gårdlauget skal have udarbejdet en procedure vedr. GDPR. Gårdlauget har modtaget tilbud fra administrator om udarbejdelse, men gårdlauget udarbejder selv en procedure. Maj-Lill undersøger nærmere om regler for Gårdlauget via ABF og deres skabelon. Afventer.

Opfølgning – 13/01/2021: Maj-Lill udarbejder udkast af gårdlaugets GDPR. Efterfølgende underskriver alle i bestyrelsen GDPR-dokumentet, samt dokumentet gøres synlig evt. på websitet. Afventer.

NYT:

Ad 02) - Generalforsamling 2021, herunder udarbejdelse af budget/indkaldelse:

Varsel: Der indkaldes senere til den ordinære generalforsamling i 2021, som afholdes; Onsdag d. 07. april 2021, kl. 18.00 (uge 14). Nærmere tilgår vedr. sted for afholdelse.

Berle har som kasserer d. 05/01-2021 afleveret in person alle bilag til administrator for udarbejdelse af Årsrapport 2020. Bestyrelsen afventer udkast til regnskab for 2020 fra administrator.

Berle udarbejder udkast til budget 2021 på baggrund af regnskab 2020 og gårdlaugets vedligeholdelses-/visionsplan, som bestyrelsen efterfølgende godkender inden afholdelse af den ordinære generalforsamling.

Alt efter COVID-19, afholdes generalforsamling enten fysisk i kælderen i Vordingborggade 3 eller som digital via SKYPE som i 2020. Berle og Lotte udarbejder formandens/bestyrelsens beretning.

Alle dokumenter, samt sted for afholdelse vil senere kunne ses på gårdlaugets website www.kg2100.dk (>> Bestyrelse >> Generalforsamling >> Generalforsamling 2021)

"Generalforsamling 2021" ved modtagelse fra administrator. Afventer.

Ad 03) – Ordensreglement:

Bestyrelsen vil foretage et eftersyn af gårdlaugets nuværende ordensregler af 2014. Det er bl.a. gennemgang vedr.; Støj, Arrangementer, Fyrværkeri, Farlig leg (skydning mv.), Private arbejder, Brug af grill osv. Der udarbejdes et udkast og rundsendes i bestyrelsen. Afventer.

Ad 04) - Vagter for: Lys (EI) og affald (container + skraldesug):

Rødt område:

- Januar '21: Kennet.
- Februar '21: Benny.
- Marts '21: Maj-Lill.
- April '21: Kristian.
- Maj '21: Pernille.
- Juni '21: Kennet.
- Juli '21: Benny.
- August '21: Maj-Lill.
- September '21: Kristian.
- Oktober '21: Pernille.
- November '21: Kennet.
- December '21: Benny.
- Januar '22: Maj-Lill.
- Februar '22: Kristian.
- Marts '22: Pernille.

Gult område:

- Januar '21 - Marts '22: Lotte og Berle.

Ad 05) - Mødedatoer (Opdatering):

Næste mødedatoer:

- Bestyrelsesmøde: Onsdag d. 10. marts 2021, kl. 18.00 (uge 10).
- Generalforsamling: Onsdag d. 07. april 2021, kl. 18.00 (uge 14).
- Bestyrelsesmøde: Onsdag d. 05. maj 2021, kl. 18.00 (uge 18).

Ad 06) - Evt.:

- Ingen.

Referent: Berle, 13/01-2021.

Referatet kan også læses på gårdlaugets website: www.kg2100.dk
