

## Referat af bestyrelsesmøde gårdlauget Kertemindegården – 10. marts 2021

### Tilstede:

- AB Kertemindegade 1/Vordingborggade 3, v/ Berle Sodborg.
- AB Østerbrogade 148 / Vordingborggade 1, v/ Lotte Petersen.
- AB Kertemindegade 3- 11 og Strandboulevarden 149, v/ Benny Johansen.
- AB Østerbrogade 150, v/ Maj-Lill Skov.
- EF Østerbrogade 152, v/ Kristian Larsen.
- AB Østerbrogade 154, v/ Pernille Jensen.
- EF Østerbrogade 156, / Strandboulevarden 151, v/ Kennet Frits Hansen (1. suppleant).

### Fraværende:

- Ingen.

**Tidsrum:** 18.00 – 19.30.

**Mødested:** Grundet nye restriktioner vedr. COVID-19 afholdes mødes virtuelt/digital via SKYPE  
(Mødelink er fremsendt individuelt).

\*\*\*\*\*

### 01. Siden sidst (13. januar 2021):

- a) AB ØBRO 150 - Isolering af gavl / Nyt overdække af affald/gult område.
- b) Bepantning af planter på gavl/mur i gult område.
- c) Græsset ved legepladsen (rødt område).
- d) ØBRO 152 v/ Kristian - Opsætning af lampe ved nedgang til kælder fra gården.
- e) Udarbejdelse af Vedligeholdelsesplan for 2021.
- f) Legeplads.
- g) Afkortning af træer i rødt område.
- h) AB ØBRO 154 - Kommende renovering afløbsinstallation og vandinstallation.
- i) Stolper ved bagtrappen til Kertemindegade.
- j) GDPR (Gårdlauget).
- k) Generalforsamling 2021, herunder udarbejdelse af budget/indkaldelse.
- l) Ordensreglement.

### NYT:

02. Lys ved kældertrappen til nr. 9.
03. Vagter for: Lys (El) og affald (container + skraldesug).
04. Mødedatoer (Opdatering).
05. Evt.

\*\*\*\*\*

**Ad 1) - Siden sidst:**

**a) AB ØBRO 150 - Isolering af gavl / Nyt overdække af affald/gult område:**

**21/08/2019:** Det er aftalt med Michael "Håndværkerservice", Køge – at han kommer og beser/med forslag til alternativ overdækning, tirsdag den 27/8, mellem 14-14.30. Berle er kontaktperson. Vedr. forlængelse af brædder på væg der er isoleret, kontakter den respektive forening selv ovenstående håndværker, der skal opsættes ca. 4 meter (1 meter fra altan). Kontaktperson fra Maj-Lil. Gårdlauget forestår udgiften. Afventer. **30/10/2019:** Maj-Lill oplyser, at foreningens bestyrelse har drøftet en alternativ løsning, hvor man bygger en "tunnel", så containerne bliver fuldt ud overdækket.

Bestyrelsen:

Maj-Lill undersøger pris for alternativ løsning med fuld overdækning. Derudover skal opsætningen iværksættes med det samme vedr. 2x træbjælker á ca. 3 meter på muren (uden for overdækket), hvor der er påsat isolering på murværk. Dette er for at beskytte muren mod containerne. Afventer Maj-Lill. Berle oplyser at vi den 01/09/2019 har modtaget tilbud på overdækning efter at Michael Mikkelsen v/ M-HS har beset området. Tilbuddet er et nyt overdækket tag som er ens hele vejen hen inkl. de nye ca. 3 meter (i alt 11 meter). Nuværende trækonstruktion af tag holder muligvis kun 6-8 år mere, og så skal det alligevel skiftes. Det ser ikke pænt ud såfremt at nuværende løsning forlænges, samt at det i længden ikke er en holdbar løsning. Nedenstående tilbud er en jernkonstruktion som holder i mange år. Tilbud er: Overdækning model Spire 11000mm x 1500mm.

Støbes på 4 søjler

Beskrivelse:

- ✓ Carporten er med lige spær med hældning i galvaniseret stål med opbevaringsrum.
- ✓ Carporten er galvaniseret i henhold til DS/EN ISO1461. Ved DOT i Fasteholdt.
- ✓ Tag udføres i 16 mm 5 polycarbonat (termo) 10 års garanti.
- ✓ Valg fri farve på tagplader; klar opal eller bronze.
- ✓ Spær 50x80x3 mm, max spær afstand 1050mm.
- ✓ Søjler 90 x 90mm.
- ✓ Integreret tagrende på en side af overdækningen.
- ✓ Nedløb på en side af overdækningen der føres til terræn.

Pris: Overdækning er 6.300kr inkl. moms.

Montage prisen er 63.000kr inkl. moms.

Total pris inkl. moms er 69.300kr.

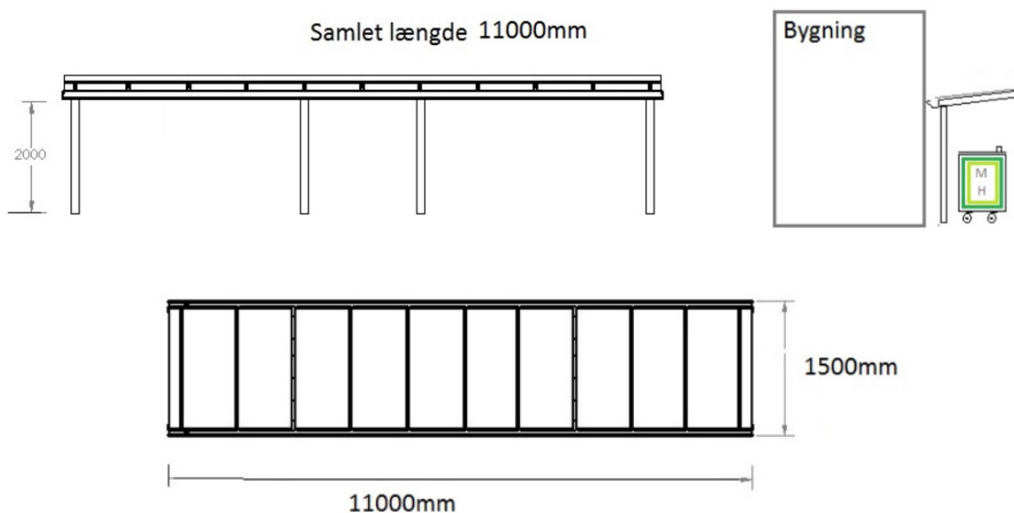

Bestyrelsen:

Afviser tilbuddet fra Michael, grundet at prisen er højere end budgetteret. Bestyrelsen afviser ikke at dette kunne være løsningen på sigt om nogle år. Berle informerer Michael.

**11/12/2019:** Der er ikke kommet tilbagemelding fra foreningens bestyrelsen (Henrik).

Afventer Maj-Lill vedr. igangsættelse af 2x træbjælker á ca. 3 meter på muren (uden for overdækket), hvor der er påsat isolering på murværk, samt pris på alternativ løsning, hvor man bygger en "tunnel", så containerne bliver fuldt ud overdækket. Afventer.

**29/01/2020:** Maj-Lill går d.d. tilbage til egen bestyrelse og informerer om at Henrik (deres bestyrelsesformand) bedes komme til næste gårdlaugsmøde (som han selv har tilbudt i mail af d.d.) og få afklaring på hvad der skal laves, have vi afventer med i Gårdlauget og hvordan vi bedst mulig får lavet noget som tilgodeser den nye vægkonstruktion, samt containernes pladser. Afventer.

**04/03/2020:** Mail modtaget den 26/02/2020 fra formand v/ AB Østerbrogade 150, Henrik Byager – som oplyser følgende:

*"... Kære Gårdlaug, Jeg har haft møde med vores facademand for at få et bud på hvorledes vi bedst kan sikre vores klimaskal i nr 150 mod de mange nye skraldespande. Det er ikke en god ide bare at forlænge de eksisterende stødbredder - det er dyrt og der er risiko for at svække klimaskallen efterfølgende. Klimaskallen er skabt med den nuværende løsning - men at lave nye huller i skallen er en ganske bekostelig og vanskelig proces. Ikke mindst hvis man også vil forlænge halvtaget, hvilket jeg godt ved ikke er på agendaen lige nu. Vi diskuterede os frem til en anden løsningsmodel, mere simpel: At montere et vinkeljern i stenbelægningen på det åbne stykke, således at det ikke er muligt at køre skraldecontainerne helt ind til muren. Altså en lav, lang skinne, der skærmer for kontakt med skallen. Spørgsmålet er nu om I skal tage stilling til den løsningsmodel, eller om jeg bare skal få et tilbud på det? Jeg har fået anbefalet en smed. Afslutningsvis vil jeg gerne beklage at dette har taget så lang tid. Det er simpelthen en misforståelse fra min side, jeg troede dette skulle indgå i en ny og samlet løsning for det nye pladsproblem. En sådan løsning er jeg stor tilhænger, gerne med bidrag fra en dygtig gårdarkitekt..."*

Gårdlaugets bestyrelsen: Grundet at forlængelse af halvtaget ikke er på agendaen lige nu (udsat) – og med reference til ovenstående mail fra Formand Henrik er kommet med nye oplysninger siden den tidligere formand - vedr. opsætning af 2x brædder á 3,00 m x 0,25m på deres husmurs klimaskal, at opsætning af brædder ikke er en optimal løsning, både grundet "ganske bekostelig og vanskelig proces", findes der en ny løsning for at beskytte klimaskallen mod affaldscontainere.

Formand Henrik kommer med forslag om: "At montere et vinkeljern i stenbelægningen på det åbne stykke, således at det ikke er muligt at køre skraldecontainerne helt ind til muren. Altså en lav, lang skinne, der skærmer for kontakt med skallen". Dette lyder som en fin midlertidig løsning indtil gårdlauget kommer med en helløsning på forlængelse af nuværende overdække. Dog, beskriver Formand Henrik kun løsningens med en lang metalskinne i bunden (ved jordhøjde) mod beskyttelse for ikke at kunne "køre" affaldsbeholder ind i muren/klimaskallen, men løsningen beskriver ikke, hvorledes klimaskallen beskyttes mod at låget fra affaldsbeholderen rammer mod klimaskallen ved åbning. Det skal der findes en løsning på, før der indhentes til tilbud via Henrik.

Gårdlaugets bestyrelse foreslår en evt. løsning, hvor der nedgraves/støbes f.eks. 3x stolper/metal, hvor der påsættes 2 stk. brædder med bredde på ca. 0,25m og længde 3,00 m (på niveau 2 steder, hvor container er bredest for at den ikke kan ramme muren, samt hvor låget kan ramme muren ved åbning).

Foreningens gårdlaugs repræsentant v/ AB Østerbrogade 150, v/ Maj-Lill Skov koordinerer med hendes formand Henrik Byager.

Bemærk også, at løsningen beskrevet i referatet af 30/10/2019 med ny overdækning som gårdlaugets bestyrelse har indhentet, er uden berøring/opsætning på husmur/klimaskal – men hvor metalstolper

nedgraves/støbes ned i jorden, hvor der vil være et par centimeters luft til muren/klimaskal.

Afventer fra Maj-Lill.

**03/06/2020:** Maj-Lill kontakter David for tilbud på en mulig løsning på overdækning af hele arealet m.v. jf. ovenstående af 04/03/2020 under svar fra bestyrelsen. Afventer.

**18/08/2020:** David fra Køgebugt har den 07/07/2020 fremsendt følgende tilbud:

Hermed de aftalte priser.

Levering og plantning af 3 stk. rådhusvin. Str. 50-80 cm, Pris 600,00 kr. ekskl. Moms.

Levering og opsætning af 2 stk. fenderlister i træ som eks. Længde ca. 180 cm. På isoleret væg i gul gård, Pris 2.750,00 kr. ekskl. Moms.

Maj-Lil kontakter David med accept på ovenstående. Afventer resultat.

Grundet at foreningen ikke vil have påmonteret direkte på muren, er der her forslag om ny løsning med Kee klamp med 2 vandrette rør et lavt der stopper containeren og et højt der støtter låget og 2 lodrette rør fastgjort i belægningen vil koste 4.920,00 kr. ekskl. Moms.

Bestyrelsen accepterer tilbud og Maj-Lill kontakter David. Afventer.

**25/11/2020:** Maj-Lill har aftalt med egen formanden, at han skal kontakte David om det videre forløb. Maj-Lil er fortsat ansvarlig for opgaven, at denne blive løst ift. ovenstående aftalte/pris. Afventer resultat.

**13/01/2021:** Maj-Lill har aftalt med David, at han går i gang i første kvartal. Afventer.

**Opfølgning – 10/03/2021:** Ovenstående løsning af 18/08/2020 er udført i marts 2021 af David v/ Køgebugt, kr. 4.920,00 ekskl. Moms. Maj-Lil kontrollerer om arbejdet er korrekt udført som aftalt. Afventer betaling. Afventer.

## **b) Beplantning af planter på gavl/mur i gult område:**

Der er indhentet tilbud fra David/Køge Bugt – vedr. planter til gavl/mur i gult område.

Tilbud fra David af 24/5/2020:

*"...Her er et par forslag til slyngplanter der burde kunne trives.*

*Begge forslag vil koste ca. 250,00 kr. ekskl. moms pr stk. i størrelse 50-80 cm. at levere og plante.*

*Hvis affaldscontainer står helt oppe i planten kan det godt være et problem at få den til at gro.*

*Kaprifolie tellmanniana: Planten får flotte orange, 1 - 5 cm. store blomster. Den blomstrer fra maj- juni.*

*Bliver under normale forhold omkring 400 - 600 cm høj. Planten er kraftigt voksende. Er velegnet i slyngende beplantninger, placeres i sol / halvskygge. Kræver let gødning og er fuldt ud hårdfør under danske forhold. Har grønne, ovalformede blade.*

*Arkitektens Trøst: Den egner sig bedst til en placering i sol / halvskygge. Den kræver moderat mængde gødning og er fuldt ud hårdfør under danske forhold. Det anbefales at beskære planten forår og efterår for optimal vækst. Kan blive op til 10-15 meter høj..."*

**03/06/2020:** Lotte igangsætter David til beplantning af planter ved biocontratinerne. Derudover høres der om mulighed for samme løsning på gavlen ved trappen mellem gult område og op til den store gård. Afventer resultat.

**18/08/2020:** Lotte har bedt David om *Arkitektens Trøst*. Ligeledes på gavlen ved nedgangen til gult område, hvor Efeu (af uransagelige årsager) er blevet fjernet. Lotte rykker for status.

**25/11/2020:** Lotte rykker for status. Afventer.

**13/01/2021:** Lotte har fremsendt liste over opgaver til David. Det er aftalt med David, at han går i gang i første kvartal og/eller når vejret/årstiden passer ind. Afventer.

**Opfølgning – 10/03/2021:** David v/ Køge Bugt har oplyst til Lotte, at opgaven udføres i uge 12 eller uge 13 (22/3 - 4/4/2021). Afventer resultat.

**c) Græsset ved legepladsen (rødt område):**

Græsset ved legepladsen i rødt område er meget slidt , nærmest væk , efter effektivt brug af legepladsen de seneste måneder. Trænger til opfriskning.

**03/06/2020:** Lotte spørger David om mulighed genbeplantning, både på græsset ved "legepladsen", samt på den anden store ovale græsplæne (der er 2 store "pletter" til højre for "indgangen"). Afventer resultat.

**18/08/2020:** Lotte har bedt David om ny-såning. Lotte rykker for status.

**25/11/2020:** Lotte rykker for status. Afventer.

**13/01/2021:** Lotte har fremsendt liste over opgaver til David. Det er aftalt med David, at han går i gang i første kvartal og/eller når vejret/årstiden passer ind. Afventer.

**Opfølgning – 10/03/2021:** David v/ Køge Bugt har oplyst til Lotte, at opgaven udføres i uge 12 eller uge 13 (22/3 - 4/4/2021). Afventer resultat.

**d) Kristian Larsen (ØBRO 152) - Opsætning af lampe ved nedgang til kælder fra gården:**

Forespørgsel: vores ejerforening vil gerne opsætte lys ved nedgang til vores kælder fra gården. Vi vil opsætte en lampe som aktiveres når man går ned i kælderen og som slukker igen umiddelbart et minut efter. Der har angiveligt tidligere været en sådan. Vi vil sætte en lignende op som sidder i øvrigt på væggene hos os. Er dette ok?

**03/06/2020:** Bestyrelsen har ved etablering af gården besluttet at alt gårdlys skal køres via gårdlagets EL-installation. Dvs. hvis der skal sættes en lampe op, gøres dette ved foranstaltning af gårdlauget, samt at lampen skal følge nuværende tænd/sluk system for resten af gården, og den vil derfor også være tændt hele natten. Der har i hele gårdlaugets historik ikke været en lampe ved den trappe, grundet at der ikke var behov ifm. etableringen. Hvad er årsagen til at der er et behov nu? Afventer Kristian.

**18/08/2020:** Kristian undersøger om muligheden for at der kan være konstant lys (og dermed kobles på via gårdlaugets el-net), eller, hvis det skal være med sensor, om dét kan klares via egen forenings lyssensor indenfor.

**25/11/2020:** Gårdlauget bekoster og sætter lampen op i samme stil som de øvrige i gårdlauget. Det er Gårdlaugets elektriker som sætter den op. Der sidder allerede en føler, men den tænder først når man kommer helt ned i bunden af trappen. Elektrikeren sørger selv for at sensor/føleren bliver ændret, så den fanger bevægelse hurtigere. Lampen bliver dog ikke koblet til gårdlaugets el-net, men direkte på forenings eget elnet, da tilkobling på gårdlaugets EL-net er problemfyldt). Kristians forening påtager sig de løbende omkostninger for strømforbruget.

Kristian kontakter Jimmy. Afventer.

**13/01/2021:** Kristian kontakter Jimmy. Afventer.

**Opfølgning – 10/03/2021:** Installation af sensorlampe for udvendig, i gården v/ Østerbrogade 152, er udført den 5/2/21 af Jim v/ EL-installatør Chr. Andersen, Fakturanr. 92769, kr. 3.639,19. Kristian bekræfter for udførsel. Afsluttet.

**e) Udarbejdelse af Vedligeholdelsesplan & Visionsplan for 2021:**

Udføres på bestyrelsesmøde, oktober 2020.

**25/11/2020:** Da bestyrelsesmødet i oktober blev aflyst, er arbejdet med vedligeholdelsesplanen ikke igangsat. Lotte laver udkast til næste møde. Pernille og Kristian hjælper til. Afventer.

**13/01/2021:** Lotte udarbejder udkast til både en "Vedligeholdelsesplan" og en "Visionsplan" for gårdlauget.

**Opfølgning – 10/03/2021:** På næste bestyrelsesmøde fremviser Lotte & Pernille udkast for "Vedligeholdelsesplan" og en "Visionsplan". Afventer

**f) Legeplads:**

**25/11/2020:** Pernille har undersøgt mulighed for gyngestativ. Det vil bestyrelsen arbejde videre med.

**13/01/2021:** Pernille, Lotte og Berle besigtiger legehus med "Legehus-specialisten" vedr. de fremsendte forslag om legeområder. Gerne inden 1. februar 2021, således at forventet udgift evt. kan komme med i dette års 2021 budget. Afventer.

**Opfølgning – 10/03/2021:** Legepladsdesigner & Projektchef Kenneth v/ PlanLeg besigtigede gården, mandag den 25/1/2021 og igen torsdag den 4/2/2021. Ved begge møder deltog fra bestyrelsen; Pernille, Lotte & Berle. Da der blandt beboerne er ønske om at få udskiftet nuværende legehus (kan ikke betale sig at reparere), samt en rutsjebane og en gyngestativ, er der indhentet et samlet tilbud på følgende: (Rødt område): Bortskaffelse af eksisterende legehus og opsætning af nyt legehus (180cm x120cm), opsætning af bæltegyngestativ og babygyngestativ på robiniestolper (monteret på græs). (Gult område): Opsætning af rutsjebanetårn med opgang (100cm til repo), i alt, kr. 95.369 inkl. moms (Tilbud er inkl. behandling af byggesag, herunder byggetilladelse, legepladsinspektør, bortskaffelse af jord/affald, levering/opsætning). Der er en besparelse på kr. 22.000 ved at etablere alle 3 ting på én gang.

Bemærkning: Ovenstående løsning kan etableres på nuværende underlag/græs iht. gældende regler. Der skal derfor ikke etableres specielt "fald" underlag.

Herunder er billeder af: rutsjebanetårn, bæltegyngestativ og babygyngestativ på robiniestolper, og legehus:



En samlet bestyrelse takker ja til ovenstående, såfremt at budget for 2021 bliver vedtaget på generalforsamlingen den 7. april 2021, da beløbet skal finansieres i indeværende år og ovenstående udgift fremgår af budget 2021. Forventer etablering – og klar til brug senest i slut maj/start juni 2021. Dog er der op til 8 ugers ventetid på sagsbehandling vedr. byggetilladelse. Derfor vil bestyrelsen allerede nu igangsætte fuldmagt til PlanLeg for indhentelse af byggetilladelse.

I forbindelse med etablering af ovenstående, vil bestyrelsen foretage en sortering/oprydning af de nuværende legesager der flyder i gården. Afventer.

**g) Afkortning af træer i rødt område:**

Benny forespørger om der er mulighed for at beskære træerne.

**18/08/2020:** Lotte kontakter David for beskæring i forbindelse med den almindelige vedligeholdelse. Afventer.

**25/11/2020:** Lotte rykker David. Afventer

**13/01/2021:** Lotte har fremsendt liste over opgaver til David. Det er aftalt med David, at han går i gang i første kvartal og/eller når vejret/årstiden passer ind. Afventer.

**Opfølgning – 10/03/2021:** David v/ Køge Bugt foretager beskæring ifm. klargøring til foråret – og opgaven indgår i nuværende serviceaftale med Køge Bugt. Afventer resultat.

**h) ØBRO 154 - Kommende reovering afløbsinstallation og vandinstallation:**

Pernille oplyser at der i deres forening kommer reovering af afløbsinstallation og vandinstallation / toiletvogn mm. i rødt område. Foregår i perioden: 14. oktober – 14 december 2019 og der står en toilet /badevogn i rødt område, tæt på deres ejendom (eget nærmiljø). Byggeplads og materialer vil være placeret ud til Østerbrogade tæt på deres ejendom.

**30/10/2019:** Pernille oplyser, at ovenstående periode/dato endnu ikke er afklaret, da de endnu ikke er gået i gang. Pernille meddeler bestyrelsen når de igangsætter, samt foreningen ved Benny hvis de skal, med kran, have løftet materialer ind i gården.

Yderligere: Følgende punkt om fliser er fra et tidligere emne "AB Østerbrogade 154 – Altaner" af 14/03/2018: Pernille oplyser at der er modtaget et prisoverslag på 1.000 kr. fra Køge Bugt for udbedring af skade på fliser ifm. deres etablering af altaner. Men i betragtning af, at der om kort tid skal reoveres afløbsinstallation og vandinstallation i ejendommen, så bliver dette punkt udskudt og afklaret til efter det nye projekt er færdiggjort, i tilfælde af nye skader på belægningen/fliser. Afventer Pernille.

**11/12/2019:** Afventer tilbud, derfor intet nyt. Punktet afventer.

**29/01/2020:** Der er indhentet tilbud, men der er endnu ikke nogen dato fast. Punktet fjernes indtil Pernille melder når det bliver aktuelt igen. Sag pause.

**25/11/2020:** Sag genoptaget – Pernille oplyser via mail af 20/08/2020: "... at der i uge 37-uge 47 (2020) (7/9 - 22/11-2020), vil blive opsat toilet / bade vogne i rødt område, i gården, ud for nr. 154, der hvor de har deres have møbler. Dvs. tæt på legeplads området..."

Bestyrelsen: Vognen skal placeres på flisebelægningen, i gården ud for nr. 154. Fliserne skal beskyttes mod belastning fra vognen. Efter reovering af vand-installationen skal der med ref. til 14/03/2018 også udbedres de fliser fra tidligere renovation.

Renoveringen er afsluttet, og Pernille gennemgår fliser for skader m.v., sammen med et andet bestyrelsesmedlem og i koordination/besigtigelse af Køgebugt v/ David, herunder får udarbejdet de gamle skader som beskrevet ovenover af 14/03/2018. Afventer.

**13/01/2021:** Benny og Pernille har beset fliseområdet v/ ØBRO 154. Fliser ser fine, men metalafgrænser mellem fliser og græs skal fortsat tilrettes som beskrevet 14/03/2018. For udbedring, kontakter Pernille Køge Bugt v/ David. Afventer.

**Opfølgning – 10/03/2021:** Køge Bugt v/ David vil tilrette fliser og metalkant som beskrevet ovenover i uge 12 eller uge 13 (22/3 - 4/4/2021). Pernille følger op. Afventer.

**i) Stolper ved bagtrappen til Kertemindegade:**

Benny forespørger om der kan komme stolper ud for alle opgange i Kertemindegade. Det beløber sig til ca 6. tkr. + moms. Bestyrelsen giver OK. Lotte kontakter David for igangsættelse. Afventer.

**13/01/2021:** Lotte har fremsendt liste over opgaver til David. Det er aftalt med David, at han går i gang i første kvartal og/eller når vejret/årstiden passer ind. Afventer.

**Opfølgning – 10/03/2021:** David v/ Køge Bugt oplyser at stolper er bestilt – og han afventer nærmere fra leverandør. Afventer.

**j) GDPR (Gårdlauget):**

Gårdlauget skal have udarbejdet en procedure vedr. GDPR. Gårdlauget har modtaget tilbud fra administrator om udarbejdelse, men gårdlauget udarbejder selv en procedure. Maj-Lill undersøger nærmere om regler for Gårdlauget via ABF og deres skabelon. Afventer.

**13/01/2021:** Maj-Lill udarbejder udkast af gårdlaugets GDPR. Efterfølgende underskriver alle i bestyrelsen GDPR-dokumentet, samt dokumentet gøres synlig evt. på websitet. Afventer.

**Opfølgning – 10/03/2021:** Berle udarbejder dokument for samtykkeerklæring vedr. GDPR. Hvert bestyrelsesmedlem underskriver herefter samtykkeerklæringen – og kan til hver tid tilbagekaldes. Berle er sat på som "dataansvarlige repræsentant" for Gårdlauget. Efter underskrift vil samtykkeerklæringen blive lagt i Gårdlaugets arkiv. Grundet COVID indhenter Berle underskrifter fra det enkelte bestyrelsesmedlem. Afventer.

**k) Generalforsamling 2021, herunder udarbejdelse af budget/indkaldelse:**

Varsel: Der indkaldes senere til den ordinære generalforsamling i 2021, som afholdes; Onsdag d. 07. april 2021, kl. 18.00 (uge 14). Nærmere tilgår vedr. sted for afholdelse.

Berle har som kasserer d. 05/01-2021 afleveret in person alle bilag til administrator for udarbejdelse af Årsrapport 2020. Bestyrelsen afventer udkast til regnskab for 2020 fra administrator.

Berle udarbejder udkast til budget 2021 på baggrund af regnskab 2020 og gårdlaugets vedligeholdelses-/visionsplan, som bestyrelsen efterfølgende godkender inden afholdelse af den ordinære generalforsamling.

Alt efter COVID-19, afholdes generalforsamling enten fysisk i kælderen i Vordingborggade 3 eller som digital via SKYPE som i 2020. Berle og Lotte udarbejder formandens/bestyrelsens beretning.

Alle dokumenter, samt sted for afholdelse vil senere kunne ses på gårdlaugets website [www.kg2100.dk](http://www.kg2100.dk) (>> Bestyrelse >> Generalforsamling >> Generalforsamling 2021)

"Generalforsamling 2021" ved modtagelse fra administrator. Afventer.

**Opfølgning – 10/03/2021:** Budget 2021 er udarbejdet og godkendt af bestyrelsen, samt Indkaldelsen er fremsendt rettidigt den 5/3/2021 til alle administratorer i de respektive foreninger. Regnskabet 2020 er gennemgået og godkendt af bestyrelsen, samt tilgår snarest på websitet med budget 2021 når dette modtages fra revisor via administrator. Afventer.

Bemærk: At det ikke fremgår i Gårdlaugets vedtægter vedr. afholdelse af generalforsamlingen som VIRTUEL (f.eks. via SKYPE). Dette vil bestyrelsen på sigt få tilrettet i vedtægterne. En samlet bestyrelse som repræsenterer de 7 foreninger i gårdlauget, har mundtligt på dette bestyrelsesmøde, at en VIRTUEL gennemførelse af generalforsamlingen den 7. april 2021 er godkendt. Afventer.



### **I) Ordensreglement:**

Bestyrelsen vil foretage et eftersyn af gårdlaugets nuværende ordensregler af 2014. Det er bl.a. gennemgang vedr.: Støj, Arrangementer, Fyrværkeri, Farlig leg (skydning mv.), Private arbejder, Brug af grill osv. Der udarbejdes et udkast og rundsendes i bestyrelsen. Afventer.

**Opfølgning – 10/03/2021:** Punkt overføres til næste generalforsamling – og punktet vil blive taget op igen. Afsluttet.

### **NYT:**

#### **Ad 02) - Lys ved kældertrappen til nr. 9:**

Benny oplyser, at der ikke er lys ved kældergennemgang Kertemindegade 9.

Punktet har tidligere været på dagsordenen – og senest behandlet / afsluttet den 21/08/2019, med reference til referat, pkt. 1E:

*"....Benny oplyser, at der ikke er lys ved kældertrappen til nr. 9. Lotte får elektrikeren til at kigge på det samtidig med de øvrige "elektriker-punkter". Afventer.*

*20/03/2019: Jim fra Chr-Andersen kommer på inspektion d. 21/3/2019 og afgiver tilbud.*

*Afventer. Opfølgning – 22/05/2019: Ved inspektion af Jim fra Chr-Andersen virkede lampen. Lotte forespørger Benny om sagen fortsat er aktuel. Afventer. Opfølgning – 21/08/2019: Benny har tjekket den virker. Punktet afsluttet...".*

**Opfølgning – 10/03/2021:** Punktet tages op igen – og Benny kontakter El-installatør Chr. Andersen for løsning. Afventer.

#### **Ad 03) - Vagter for: Lys (El) og affald (container + skraldesug):**

##### **Rødt område:**

- Marts '21: Maj-Lill.
- April '21: Kristian.
- Maj '21: Pernille.
- Juni '21: Kennet.
- Juli '21: Benny.
- August '21: Maj-Lill.
- September '21: Kristian.
- Oktober '21: Pernille.
- November '21: Kennet.
- December '21: Benny.
- Januar '22: Maj-Lill.
- Februar '22: Kristian.
- Marts '22: Pernille.
- April '22: Kennet.
- Maj '22: Benny.

##### **Gult område:**

- Marts '21 - Maj '22: Lotte og Berle.

**Ad 04) - Mødedatoer (Opdatering):**

Næste mødedatoer:

- Generalforsamling: Onsdag d. 07. april 2021, kl. 18.00 (uge 14).
- Bestyrelsesmøde: Onsdag d. 05. maj 2021, kl. 18.00 (uge 18).
- Bestyrelsesmøde: Onsdag d. 30. juni 2021, kl. 18.00 (uge 26).

**Ad 05) - Evt.:**

- Ingen.

Referent: Berle, 10/03-2021.

Referatet kan også læses på gårdlaugets website: [www.kg2100.dk](http://www.kg2100.dk)

\*\*\*\*\*